



الإمارات العربية المتحدة
وزارة التربية والتعليم



2022 - 2023

الدراسات الاجتماعية والتربية الوطنية

كتاب الطالب



زايد الوالد

الدراسات الاجتماعية والتربية الوطنية

كتاب الطالب
الصف الأول

المجلد الثاني



فريق إعداد منهج الدراسات الاجتماعية والتربية الوطنية

عائشة عبيد جمعة المهيري

رئيس فريق تأليف وتطوير مناهج الدراسات الاجتماعية والتربية الوطنية

فريق التأليف

كليثم محمد سيف الغفلي	اختصاصي مناهج الدراسات الاجتماعية - إدارة المناهج.
بهية بطي سعيد	معلمة دراسات اجتماعية - مدرسة المنار النموذجية للتعليم الأساسي الحلقة الثانية.
خفيه سالم عبود	معلمة دراسات اجتماعية - مدرسة فلج المعلا للتعليم الأساسي والثانوي.
نيلى خلفان الشاوي	اختصاصي مناهج الدراسات الاجتماعية - إدارة المناهج.

فريق المراجعة والتطوير

اختصاصيو مناهج الدراسات الاجتماعية والتربية الوطنية - قطاع المناهج والتقييم - وزارة التربية والتعليم

الإخراج الفني

هدى محمد عبدالله الملا



أَهْمِيَّةُ تَوَافُرِ ثَلَاثَةِ أَشْيَاءٍ أَسَاسِيَّةٍ لِتَنَافُسِيَّةِ الدُّوَلِ
وَأَسْبَقِيَّتَيْهَا، وَهِيَ: أَوَّلًا: الحَجْمُ، وَثَانِيًا: سِلَاحُ العِلْمِ،
وَالاسْتِثْمَارُ فِيهِ بِكُلِّ الإِمْكَانَاتِ، وَثَالِثًا: القِيَادَةُ الوَاعِيَّةُ
الَّتِي لَدَيْهَا رُؤْيَةٌ وَاضِحَةٌ، وَخَرِيْطَةٌ طَرِيقِ مُحَدَّدَةٍ.

صاحب السمو الشيخ محمد بن زايد آل نهيان

تعليمات:

- تخزين برنامج ماسح رمز الاستجابة السريعة (QR Code Reader) على الجهاز.
- مسح الرمز الوارد في الصفحة لمشاهدة (الفيديو).



Video (فيديو)



بِسْمِ اللَّهِ الرَّحْمَنِ الرَّحِيمِ

الْحَمْدُ لِلَّهِ رَبِّ الْعَالَمِينَ، وَالصَّلَاةُ وَالسَّلَامُ عَلَى أَشْرَفِ الْمُرْسَلِينَ، سَيِّدِنَا مُحَمَّدٍ وَعَلَى آلِهِ وَصَحْبِهِ أَجْمَعِينَ، وَبَعْدُ...

فَإِنَّا نُقَدِّمُ كِتَابَ الدِّرَاسَاتِ الاجْتِمَاعِيَّةِ وَالتَّرْبِيَّةِ الْوَطَنِيَّةِ لِأَبْنَائِنَا الطُّلَابِ فِي الصَّفِّ الْأَوَّلِ مِنَ التَّعْلِيمِ الْأَسَاسِيِّ، انْتِطَاعًا مِنْ خِطِّ الْوِزَارَةِ وَتَوَجُّهَاتِهَا فِي تَطْوِيرِ الْمَنَاهِجِ التَّعْلِيمِيَّةِ وَتَحْدِيثِهَا بِأَسَالِبِ ابْتِكَارِيَّةٍ وَمَنْهَجِيَّةٍ عِلْمِيَّةٍ حَدِيثِيَّةٍ.

نُعَدُّ مَادَّةَ الدِّرَاسَاتِ الاجْتِمَاعِيَّةِ وَالتَّرْبِيَّةِ الْوَطَنِيَّةِ إِحْدَى فُرُوعِ الْمَوَادِّ الَّتِي تَضَمَّنَهَا الْإِطَارُ الْوَطَنِيُّ الْمُوَحَّدُ لِمَعَايِيرِ الْمَنَاهِجِ وَالتَّقْوِيمِ، وَيُقَدِّمُ هَذَا الْمَنْهَجُ لِلشَّيْءِ قَدْرًا مِنَ الْمَعَارِفِ وَالمَهَارَاتِ وَالْقِيَمِ الَّتِي تُسَهِّمُ فِي تَعْرِيفِهِمْ بِوَطَنِهِمْ وَبِالْعَالَمِ مِنْ حَوْلِهِمْ بِصُورَةٍ عِلْمِيَّةٍ وَاعِيَّةٍ، كَمَا يُسَهِّمُ فِي زِيَادَةِ انْتِمَائِهِمْ وَحُبِّهِمْ لَوْطَنِهِمْ فِي ظِلِّ مَا حَقَّقَتْهُ دَوْلَةُ الْإِمَارَاتِ الْعَرَبِيَّةِ الْمُتَّحِدَةِ مِنْ مُكْتَسَبَاتٍ وَإِنْجَازَاتٍ فِي فَتْرَةٍ قَصِيرَةٍ مِنَ الزَّمَنِ، وَلِيُمْكِّنَهُمْ مِنَ الْمُشَارَكَةِ فِي حِمَايَةِ وَطَنِهِمْ وَتَطْوِيرِهِ نَحْوَ الْمَزِيدِ مِنَ الرُّبِيِّ وَالتَّهَضُّبِ، فَإِنَّ الْإِنْسَانَ الْمُشَارِكُ الْفَاعِلُ هُوَ أَسَاسُ كُلِّ نَهْضَةٍ فِي أَيِّ أُمَّةٍ.

صُمِّمَ كِتَابُ الدِّرَاسَاتِ الاجْتِمَاعِيَّةِ وَالتَّرْبِيَّةِ الْوَطَنِيَّةِ بِنَاءً عَلَى ثَلَاثَةِ مَجَالَاتٍ رَيْسَةٍ تَضَمَّنَهَا الْإِطَارُ الْوَطَنِيُّ الْمُوَحَّدُ لِمَعَايِيرِ الْمَنَاهِجِ وَالتَّقْوِيمِ 2019م، وَهِيَ: مَجَالُ الْمَعْرِفَةِ بِمُكُونَاتِ الدِّرَاسَاتِ الاجْتِمَاعِيَّةِ، وَمَجَالُ الْمُشَارَكَةِ الْمُجْتَمَعِيَّةِ، وَمَجَالُ تَقْوِيمِ الْمَصَادِرِ وَتَوْظِيفِ الْأَدِلَّةِ، وَاعْتَمَدَتْ مِنْهَجِيَّةُ الدَّمَجِ بَيْنَ نَوَاتِجِ التَّعْلِيمِ فِي بِنَاءِ كُلِّ دَرَسٍ مِنْ دُرُوسِ الصَّفِّ الْأَوَّلِ الْأَسَاسِيِّ، مُسْتَهْدِفِينَ تَعَزِيزَ مَوَاصِفَاتِ الطَّالِبِ الْإِمَارَاتِيِّ وَتَأْكِيدَهَا فِي الْقَرْنِ الْحَادِي وَالْعَشْرِينَ بِمَا يَتَنَاسَبُ مَعَ قُدْرَاتِهِمْ الْعَقْلِيَّةِ وَاللُّغَوِيَّةِ وَالتَّحْصِيلِيَّةِ، مَعَ التَّرْكِيزِ عَلَى إِبْرَازِ دَوْرِ الْآبَاءِ الْمُؤَسِّسِينَ لِدَوْلَةِ الْإِمَارَاتِ الْعَرَبِيَّةِ الْمُتَّحِدَةِ، وَتَأْكِيدِ هَذَا الدَّوْرِ فِي بِنَاءِ الدَّوْلَةِ وَالْمُوَاطِنِ الْإِمَارَاتِيِّ مِنْ خِلَالِ عَرْضِ أَهْمِّ أَعْمَالِهِمْ وَإِسْهَامَاتِهِمْ وَإِنْجَازَاتِهِمْ الَّتِي جَعَلَتِ الدَّوْلَةَ مِنْ أَهْمِّ دَوْلِ الْعَالَمِ الْمُتَّصِدِّرَةِ فِي مَجَالَاتٍ عِدَّةٍ، وَالتَّأْكِيدِ عَلَى اتِّحَادِ الْإِمَارَاتِ، وَمَا تَحَقَّقَ فِي ظِلِّهِ مِنْ نَهْضَةٍ كَبِيرَةٍ عَمَّ خَيْرُهَا الْمُوَاطِنِينَ كَافَّةً، كَمَا يَتَضَمَّنُ الْكِتَابُ كَثِيرًا مِنَ الْأَنْشِطَةِ الَّتِي تَسْتَهْدِفُ التَّرْكِيزَ عَلَى الْفِهْمِ وَتَنْمِيَّةِ الْمَهَارَاتِ الْعَقْلِيَّةِ وَالْإِبْدَاعِ وَالْإِبْتِكَارِ لَدَى الطَّالِبِ.

وَفِي الْخِتَامِ تَتَوَجَّهُ بِجَزِيلِ الشُّكْرِ وَالْإِمْتِنَانِ لِجَمِيعِ الْوِزَارَاتِ وَالْمُؤَسَّسَاتِ وَالدَّوَائِرِ الْإِتْحَادِيَّةِ وَالْمَحَلِّيَّةِ الَّتِي سَاهَمَتْ فِي إِنْجَازِ هَذَا الْعَمَلِ.

وَنَسْأَلُ اللَّهَ أَنْ يَجْعَلَ عَمَلَنَا هَذَا خَالِصًا لَوَجْهِهِ الْكَرِيمِ، وَأَنْ يَنْفَعَ بِهِ أَبْنَاءَنَا الطُّلَابَ، وَأَنْ يَحْظَى بِاهْتِمَامِ أَوْلِيَاءِ أُمُورِهِمْ، وَيَرْعَايَهُ جَمِيعَ الْعَامِلِينَ فِي الْمِيدَانِ التَّرْبَوِيِّ.

وَاللَّهُ وَلِيُّ التَّوْفِيقِ

لَجْنَةُ التَّأْلِيفِ

كلمة سمو الشيخ عبدالله بن زايد ملتقى «قدوة» أكتوبر - 2017م



زُملائي المعلمينَ والمُعَلِّماتِ
السَّلَامُ عَلَيْكُمْ وَرَحْمَةُ اللَّهِ وَبَرَكَاتُهُ،،،

كَمْ مَرَّةٍ حَاولْتُمُ فِعْلَ شَيْءٍ فِي جِهَازِ البَيْتِ واستَعنْتُمُ بأطفالِكُم؟ كَمْ مَرَّةٍ ساعدَكُمُ أبناؤُكُمُ على تَعَلُّمِ مَهارةٍ جَدِيدَةٍ في هِواتفِكُمُ الذِّكِّيَّةِ؟ وَمَتَى كَانتُ أُخِرُ مَرَّةٍ شَعَرْتُمُ بِأنَّكُمُ فُمتُمُ بِتَعليمِ أبنايَكُمُ شَيْئًا جَدِيدًا في الحَيَاةِ؟ «إنَّهُمُ يَعرفونَ كُلَّ شَيْءٍ» أَغلبنا سَيستَخدِمُ هذهَ الإِجابةَ، لَكنَّها لَيسَتْ مَرَحَةً. هُمُ فِعلاً يَعرفونَ أَشياءَ كَثيرَةً. فَهذا العَصْرُ الَّذِي نَعيشُهُ يَختَلِفُ عَن كُلِّ ما عَرَفْتُهُ البَشَرِيَّةُ مِن قَبْلُ... إِنَّهُ عَصْرٌ انْتَهتْ وَسَنتَهي فيه مَفاهِيمُ تَرسَّختْ في حَيَاةِ البَشَرِيَّةِ مُنذُ آلافِ السَّنِينِ، وَبدأتْ مَفاهِيمُ جَدِيدَةٌ بالبُزوغِ، فَمَن كانَ يَعتَقُدُ بأنَّ الرِّسائِلَ الوَرَقِيَّةَ سَنتَهي لِصالحِ الإِلِكترُونِيَّةِ؟ وَمَن كانَ يَظُنُّ بأنَّهُ سَيَسَوقُ وَيَشْتري ما يُريدُ مِن خِلالِ هاتِفِ صَغيرٍ؟ وَمَن كانَ يَظُنُّ بأنَّ العَمَلَةَ الإِلِكترُونِيَّةَ سَتَحُلُّ مَحَلَّ الوَرَقِيَّةِ؟ وَالقائِمُ أَكثَرُ تَحديًا، وَالتَّعليمُ لَيسَ بَعيدًا عَن هَذِهِ المُتَغَيِّراتِ الهائِلَةِ. فَنحنُ عَلى عَتابِ عَصْرٍ جَدِيدٍ، سَيَتَغَيَّرُ فيه مَفهومُ التَّعليمِ، وَالمُعلِّمِ، وَالمَدْرَسَةِ. فَالتَّعليمُ لَن يَكُونُ مِن خِلالِ المَنهَجِ، بَلْ مِن خِلالِ التَّجاربِ، بِحيثُ سَيَكُونُ البَيتُ لِلقِراءةِ وَالاطِّلاعِ، وَالمَدْرَسَةُ لِتَطبِيقِ ما تَعَلَّمَهُ الطَّالِبُ بِشَكْلِ عَمَلِيٍّ. وَسَيَقْضِي الطَّالِبُ ثَلاتِ أو أربَعِ ساعَاتٍ فَقط في المَدْرَسَةِ، الَّتِي سَتَتَحَوَّلُ مِن مَبنيٍّ مَليٍّ بِفِصولٍ لِلتَّدرِيسِ إلى مَكانٍ مَليٍّ بِالمرافِقِ المُخْتَلِفَةِ لِكَي يُمَارِسَ فيها الطَّالِبُ أنشِطَتَهُمُ التَّعليمِيَّةَ، وَسَيَنتَهي الحِفظُ في عَصْرِ (غوغل وَويكيبيديا) وَالهِواتفِ الذِّكِّيَّةِ.

وَسْتَدْوِبُ الْمَنَاهِجَ تَدْرِيجًا فِي (يوتيوب، وأكاديمية خان) وتطبيقات الهواتف الذكية المتخصصة في المعرفة والتعليم. أعرف أن من بينكم من يتساءل الآن: «وكيف سيتعلم الطلبة؟ وماذا سيتعلمون؟» أبشركم، عيالنا اليوم يعرفون أكثر منا، ويفهمون أكثر منا... ليس أكثر منا عندما كنا في سنهم، بل أكثر منا الآن!

في ظل هذه المتغيرات الهائلة التي صارت واقعا حولنا، سُؤالي لكم هو: ما دور المعلم حتى نجيب عن هذا السؤال علينا أن نكون واقعيين ونبعد عن العاطفة قليلا، ونعترف أن المعلم سيفقد دوره لصالح التكنولوجيا، وشاشة الهاتف، والدكاء الاصطناعي الذي بدأ يجتاح أهم مجالات الحياة اليوم، كالصحة والنقل وغيرها.. والتعليم ليس بعيدا عنه. وعلى المعلم أن يواكب العصر و ينتقل من كونه معلما يلقي الدروس ويصحح الواجبات، ليكون موجهاً أو Mentor يحاور الطلبة، يبحث معهم، ويمارسون أنشطة جماعية تساعدهم في تنمية مهاراتهم، وأساليب تفكيرهم. فالشركات اليوم توقفت عن تدريب موظفيها، وبدأت بإرسالهم لبرامج توجيهية مع محترفين في القطاعات المختلفة، لأن التوجيه يعني بأن يتعلم الإنسان خبرات حقيقية من واقع الحياة، وليس من بطون الكتب فقط. أما في القطاع التعليمي فلقد صارت قدره الأطفال والطلبة على التعليم تفوق قدره معلمهم ومخزونهم المعرفي، لأن هؤلاء الصغار يبحثون عن كل معلومة جديدة تقدمها لهم الحياة بوسائطها المفيدة والمسلية المختلفة في الآن نفسه.

أما بالنسبة للمناهج فنحتاج أن ندرك بأن ما بين أيدينا لم يعد صالحا لنا. وأنا هنا لا أتحدث عن دولة الإمارات العربية المتحدة فقط، بل عن المنطقة والعالم، ما عدا بعض الدول التي أخذت على عاتقها مهمة التخلص من التعليم التقليدي، وإشراك الطلبة في تصميم المناهج مع المعلم، كل بحسب قدراته وميوله وإمكاناته الخاصة به. فعشاق التاريخ سيدرسون منهاجاً يختلف عن من يهون الحسابات الرياضية، ومن لديهم ميول فنية سيكونون في مجموعة لا شأن لها بمجموعة اللغات أو البرمجة. فالهدف من المنظومة التعليمية الجديدة التي بدأت تجتاح العالم، ليس تلقين الطلاب نظريات (فيثاغورث)، وحساب نصف قطر الدائرة، والجدول الدوري للعناصر الكيميائية، بل تعليمهم كيف يفكرون، وكيف يبحثون ويستنبطون، وكيف يمتلكون أدوات تمنحهم القدرة على المساهمة في تنمية مجتمعاتهم، والمشي في ركب الحضارة الإنسانية.

لم آت اليوم لأنظر عليكم حول مستقبل التعليم، فأنتم أهله وأدرى به. لكنني جئت لأحدثكم كآب، وأقول لكم: إن العالم خارج جدران المدرسة قد اتسع كثيرا... وإن عالم أبنائنا صار أكبر منا كأولياء أمور، ومنكم كمعلمين ومُشرفين على العملية التعليمية. دعونا نعمل سوياً لنفهم هذا الجيل الجديد، لنسعى ونكون على قدر المسؤولية الحضارية التي نواجهها كمربين في القرن الحادي والعشرين. يقول جبران خليل جبران: "أنتم الأقواس، وأولادكم سهام حية، قد رمّت بها الحياة عن أقواسكم".

شُكراً لكم،،،

الفهرس

يتم تعريف المحتوى على تطبيق التعلم الذكي



10

الوحدَةُ الثالثة: النُّقْلُ والمِهْنُ في بِلادي

12

الدَّرْسُ الأوَّلُ: النُّقْلُ في بِلادي

24

الدَّرْسُ الثاني: مِهْنُ أَجدادي

34

الدَّرْسُ الثالث: مِهْنَتِي عِنْدَمَا أَكْبُرُ

50

الوحدَةُ الرَّابِعَةُ: زايِدُ والتُّراثُ

52

الدَّرْسُ الأوَّلُ: زايِدُ الوالِدُ

62

الدَّرْسُ الثاني: أَيَّامُ أَحِبُّها

72

الدَّرْسُ الثالث: أَحِبُّ تراثي

80

قاموسُ المُصطَلحاتِ

83

أَحِبُّ أَنْ أَتَعَلَّمَ

الْوَحْدَةُ الثَّلَاثَةُ النُّقْلُ وَالْمِهْنُ فِي بِلَادِي



الدَّرْسُ الثَّلَاثُ

مِهْنَتِي عِنْدَمَا أَكْبُرُ

الدَّرْسُ الثَّانِي

مِهْنُ أَجْدَادِي

الدَّرْسُ الْأَوَّلُ

النُّقْلُ فِي بِلَادِي



نَوَائِجُ التَّعَلُّمِ

- يُفَسِّرُ المفاهيمَ الواردةَ في الوَحْدَةِ.
- يتعرَّفُ وسائلَ النَّقْلِ البرِّيِّ.
- يشرحُ طرقَ تنقُّلِ الإنسانِ مِنْ مكانٍ لآخر.
- يعدِّدُ أنواعَ النَّقْلِ الجوّيِّ.
- يصنِّفُ وسائلَ النَّقْلِ البحريِّ.
- يوضِّحُ أهميَّةَ العملِ وأشكاله المختلفةَ.
- يتعرَّفُ مهنَّ الأجدادِ قديمًا وتطوُّرها حديثًا.
- يفسِّرُ اهتمامَ الباني المؤسِّسِ بالأنشطةِ البشريَّةِ في دولتهِ.
- يجمعُ معلوماتٍ من خلالِ التَّصوِّصِ المقروءةِ بمساعدةِ المعلِّمِ.
- ينمي معجمه اللغوي من خلالِ تفسيرِ الكلماتِ الجديدةِ.
- يُمثِّلُ أدوارًا لوظائفٍ مُختلفةٍ تخدمُ المُجتمَعَ.
- يُفسِّرُ أهميَّةَ المحافظةِ على عناصرِ الهويَّةِ الوطَنيَّةِ.
- يربطُ بينَ العملِ والقُدرةِ على الشُّراءِ.
- يوضِّحُ وجهاتِ نظرٍ مُختلفةٍ تتعلَّقُ بِحدَثٍ مُعيَّنِ.
- يوضِّحُ بعضَ عناصرِ التُّراثِ في بلادهِ (الملابسِ والاكلاتِ).
- يُحافظُ على نَفْسِهِ وأعضاءِ جَسَدِهِ مِنْ ملامسةِ الآخرينِ.

الدُّرسُ الأوَّلُ النَّقْلُ فِي بِلَادِي

أَحِبُّ أَنْ أَتَعَلَّمَ

- وَسَائِلُ النَّقْلِ الْبَرِّيَّةِ.
- كَيْفَ يُمَكِّنُ أَنْ أَسَافِرَ إِلَى دَوْلَةٍ أُخْرَى.
- مَا هِيَ وَسِيلَةُ انْتِقَالِ الْإِنْسَانِ.

مُخَطِّطُ الدَّرْسِ

- أَوَّلًا: النَّقْلُ الْبَرِّيُّ.
- ثَانِيًا: النَّقْلُ الْجَوِّيُّ.
- ثَالِثًا: النَّقْلُ الْبَحْرِيُّ.



النقل البري - المترو - المحطة

الكلمات الجديدة

شاركنا البحث

ماذا تعرف عن مترو دبي؟



رُكن القصة



الأم: مريم هيا يابيتي لنذهب.

مريم: إلى أين يا أمي؟

الأم: سنذهب لشراء هدية لأم راشد.

مريم: ومن أين سنشترها؟

الأم: من مركز الإمارات للتسوق.

مريم: وكيف سنذهب إلى هناك؟

الأم: سنذهب بالسيارة إلى محطة مترو الراشدية
ومن هنا سننتقل عبر مترو دبي إلى مركز الإمارات
للتسوق.

مريم: ولماذا نذهب بالمترو يا أمي؟

الأم: لكي نصل بسرعة، ونقل الإزدحام في شوارع
بلادي.

أربط مع العلوم



الجازولين: هو البنزين الذي يزود
السيارات بالطاقة لكي تتحرك.

هَيَّا نَسْتَكْشِفُ



أَنَا أَحِبُّ بَيْتِي



النَّقْلُ الْجَمَاعِيُّ يُقَلِّلُ مِنَ
الْإِزْدْحَامِ الْمُرُورِيِّ.

أَتَّبِعُ النُّقَاطَ لِأَتَعَرَّفَ وَسَائِلَ النَّقْلِ الْبَرِّيَّةِ:

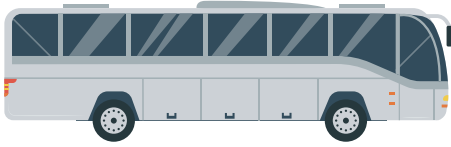

سَيَّارَةٌ

حَافِلَةٌ

دَرَّاجَةٌ

شَاحِنَةٌ

مُنِيرٌ

أطبّق ما تعلّمتُ

أضع دائرةً حول الاختيار المناسب:

● أذهب إلى المدرسة بواسطة:

القطار الحافلة الدراجة

● أذهب إلى بيت عمي بواسطة:

السيارة الشاحنة الحافلة

إبداعي

ألون وسائل النقل البرية حسب اللون في أسفل الصورة:

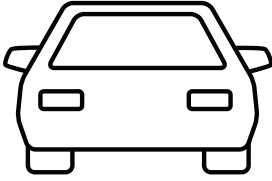

الأصفر

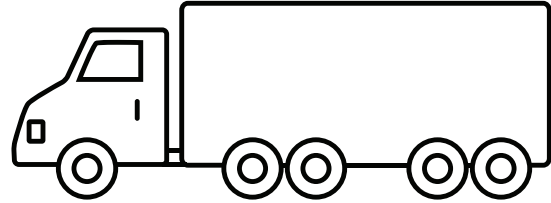

الأحمر

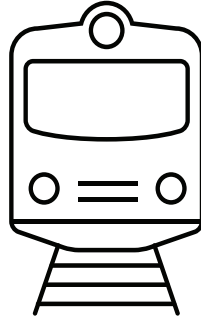

الأزرق

ثَانِيًا: النَّقْلُ الْجَوِّيُّ

النَّقْلُ الْجَوِّيُّ - مَرْكَبَةٌ فَضَائِيَّةٌ - الطَّائِرَةُ

الكَلِمَاتُ الْجَدِيدَةُ

اِبْتِكِرِ

فَكِّرْ فِي وَسِيلَةٍ مُبْتَكِرَةٍ يُمْكِنُ
اسْتِخْدَامُهَا فِي النَّقْلِ الْجَوِّيِّ.

رُكْنُ الْمَعْرِفَةِ



2



انْتَفَقْتُ أُسْرَتِي عَلَى السَّفَرِ هَذَا
الصَّيْفِ.

1



انْتَهَى الْعَامُ الدَّرَاسِيُّ وَبَدَأَتِ الْعُطْلَةُ الصَّيْفِيَّةُ

4

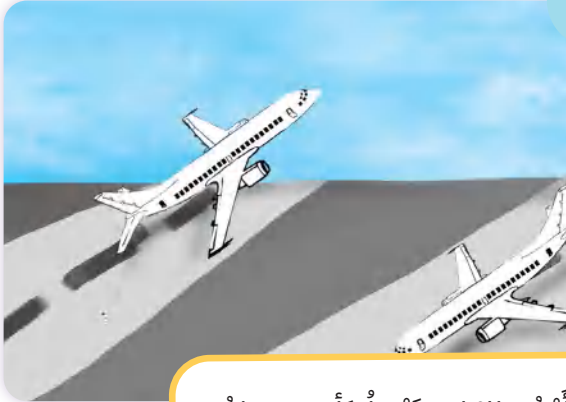

رَأَيْتُ طَائِرَاتٍ تَهْبِطُ وَأُخْرَى تَقْلَعُ.

3

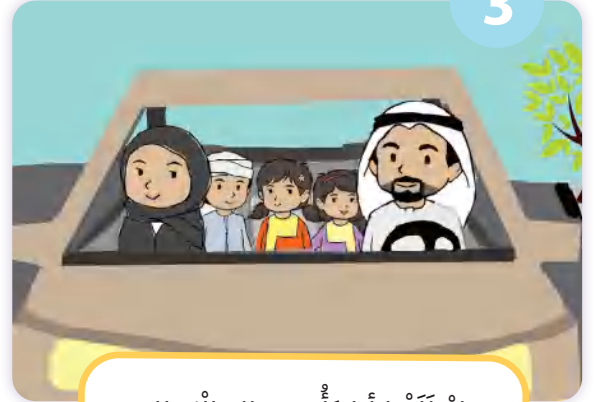

انْطَلَقْنَا أَنَا وَأُسْرَتِي إِلَى الْمَطَارِ.

أَرْبِطُ مَعَ الْعُلُومِ



بِالرُّعْمِ مِنْ أَنْكَ لَا تَسْتَطِيعُ رُؤْيَةَ
الْهُوَاءِ، إِلَّا أَنَّهُ يُسَاعِدُ الطَّائِرَاتِ
الْوَرَقِيَّةِ عَلَى الْبَقَاءِ مُرْتَفِعَةً.



تَوَجَّهْنَا إِلَى مُوَطَّعَةِ الطَّيْرَانِ لِإِنْهَاءِ إِجْرَاءَاتِ
السَّفَرِ.

6



أَنْجَزْنَا إِجْرَاءَاتِ السَّفَرِ.

مِنْ سَنَعِ بِلَادِي أَتَعَلَّمُ



أُمُّنَّ بِلَادِي بِطَرِيقَةِ مُسَرَّفَةٍ فِي
سَفَرِي.



رَكَبْنَا الطَّائِرَةَ وَسَافَرْنَا لِقَضَاءِ الْإِجَارَةِ الصَّيْفِيَّةِ.

أطبّق ما تعلّمتُ

ألون باللون الأحمر مَرَبَعَ صورةِ الثَّقَلِ الجَوِّيِّ:

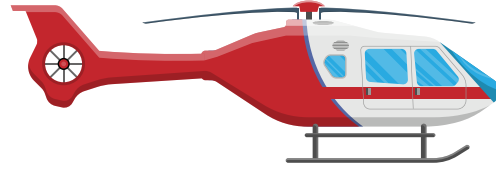
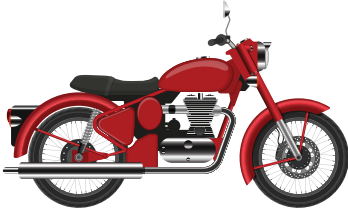

هَيَّا نَسْتَكْشِفُ 🔍

أَصْلُ يَيْنَ الْكَلِمَةِ وَوَسِيلَةَ النَّقْلِ الْجَوِّيَّ:

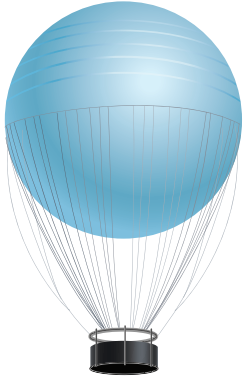

طَائِرَةٌ



مَرْكَبَةٌ فِضَائِيَّةٌ

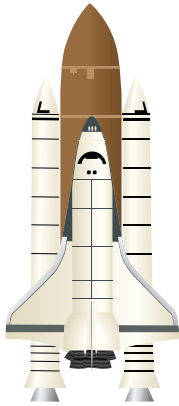

مِنْطَادٌ

اِبْتَكِرْ وَأَبْدِعْ 

أرْسُمْ طَائِرَةً وَأَلْوَنُهَا:

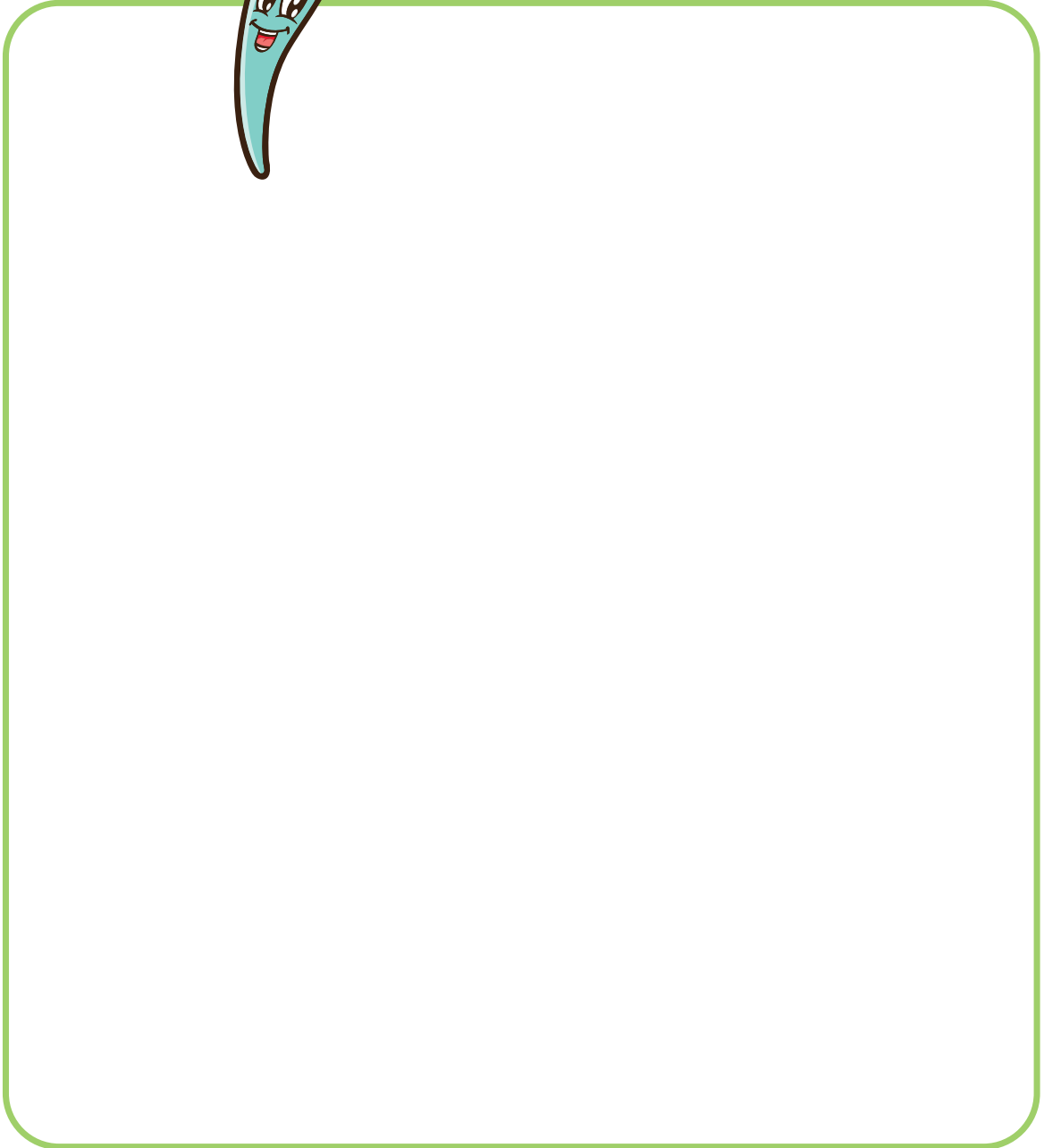
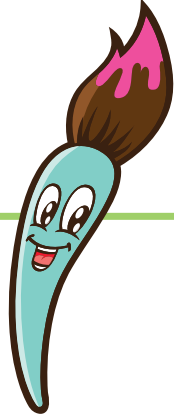

ثالثًا: النَّقْلُ الْبَحْرِيُّ

النَّقْلُ الْبَحْرِيُّ - السَّفِينَةُ - الْبَضَائِعُ

الكلمات الجديدة

شاركنا البحث

ماهي قوائد البحار؟

رُكْنُ الْقِصَّةِ



ذَهَبَ حَمْدٌ ذَاتَ يَوْمٍ إِلَى الْبَحْرِ مَعَ وَالِدِهِ، وَشَاهَدَ
العديد من أنواع وسائل النقل البحري.



سَفِينَةٌ

ما أَجْمَلَ هَذِهِ السَّفِينَةَ!
إِنَّهَا كَبِيرَةٌ تَنْقُلُ الرُّكَّابَ
وَالْبَضَائِعَ.

دَرَّاجَةٌ مَائِيَّةٌ

هَذِهِ دَرَّاجَةٌ مَائِيَّةٌ لِمُمَارَسَةِ
هُوَايَةِ التَّرْلُجِ عَلَى مِيَاهِ
الْبَحَارِ الْجَمِيلَةِ.

قَارِبٌ شِرَاعِيٌّ

يَسِيرُ عَلَى أَمْوَاجِ
الْبَحْرِ الْفِضِّيَّةِ وَأَشَعَّةِ
الشَّمْسِ الذَّهَبِيَّةِ.

أَطَبِّقْ مَا تَعَلَّمْتُ

مِنْ سُنْعِ بِلَادِي أَتَعَلَّمُ

المُحَافَظَةُ عَلَى نَظَافَةِ شَوَاطِئِ بِلَادِي
الْجَمِيلَةِ.

أَخْتَارُ الْكَلِمَةَ الْمُنَاسِبَةَ مِنْ بَيْنِ الْقَوَسَيْنِ،
وَأُسَجِّلُهَا أَمَامَ الْعِبَارَةِ الْمُنَاسِبَةِ:

دَرَّاجَةٌ مَائِيَّةٌ

قَارِبٌ شِرَاعِيٌّ

السَّفِينَةُ

1. وَسِيلَةٌ نَقْلٍ بَحْرِيَّةٌ سَرِيعَةٌ جِدًّا
2. يُنْقَلُ بِوَسْطَتِي النَّاسِ وَالْبَضَائِعِ
3. تَسِيرُ عَلَى أَمْوَاجِ الْبَحْرِ بِهَدْوٍ

أَرْبِطُ مَعَ الْعُلُومِ

السَّفِينَةُ مَصْنُوعَةٌ مِنَ الْخَشَبِ،
وَالْخَشَبُ مِنَ الْمُنْتَجَاتِ الطَّبِيعِيَّةِ
يَحْصَلُ عَلَيْهَا الْإِنْسَانُ مِنَ
الْأَشْجَارِ.

هَيَّا نَسْتَكْشِفُ

أَضَعُ دَائِرَةً حَوْلَ وَسِيلَةِ النَّقْلِ الْبَحْرِيَّةِ:

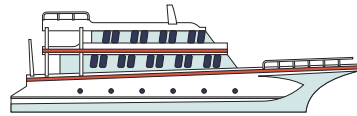

مِنْ قِيَمِي

الْإِتِّقَانُ فِي الْعَمَلِ.



إِبْتِكِرْ وَأَبْدِعْ



أَلْصِقْ صُورًا لِيُوسَائِلِ النَّقْلِ الْبَحْرِيَّةِ:

A large empty rectangular box with a green border, intended for students to draw or paste a picture related to the text.

الدُّرسُ الثَّانِي

مِهَنُ أَجْدَادِي

أَحِبُّ أَنْ أَتَعَلَّمَ

- ما هِيَ مِهَنُ أَجْدَادِي.
- ما هِيَ أَهْمُ أَنْوَاعِ الْأَشْجَارِ فِي بِلَادِي.
- ما أَهْمُ الصَّنَاعَاتِ فِي زَمَنِ أَجْدَادِي.

مُخَطِّطُ الدَّرْسِ

أَوَّلًا: صَيْدُ الْأَسْمَاكِ وَالْعَوُصُ عَلَى اللَّوْلُؤِ.

ثَانِيًا: الرَّعْيُ وَالزَّرَاعَةُ.

ثَالِثًا: الصَّنَاعَةُ وَالتَّجَارَةُ.

أَوَّلًا: صَيْدُ الْأَسْمَاكِ، وَالْعَوْصُ عَلَى اللَّوْلُوِّ

الكلمات الجديدة - المهنة - الليخ - الميذار

شاركنا البحث

ما أشهر أنواع الأسماك في بلادنا؟

رُكُنُ الْجَوَارِ

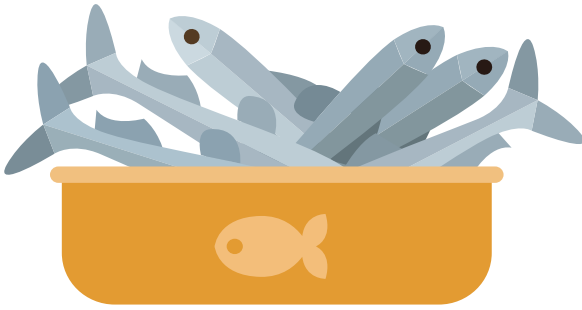

دَخَلَ وَالِدِي فِي الصَّبَاحِ وَهُوَ يَحْمِلُ
سَلَّةً تَخْرُجُ مِنْهَا رَائِحَةُ السَّمَكِ الطَّازِجِ.
سَأَلْتُ وَالِدِي.

حَمْدٌ: مِنْ أَيْنَ لَكَ هَذَا السَّمَكُ يَا وَالِدِي؟

الوالد: مِنَ الْبَحْرِ يَا بُنَيَّ.

حَمْدٌ: وَكَيْفَ أَحْضَرْتَهُ مِنَ الْبَحْرِ يَا وَالِدِي؟

الوالد: عَنْ طَرِيقِ الصَّيْدِ.

حَمْدٌ: وَكَيْفَ يَتِمُّ الصَّيْدُ يَا وَالِدِي؟

الوالد: يُعْتَبَرُ صَيْدُ السَّمَكِ يَا وَلَدِي مِهْنَتِي وَمِهْنَتَهُ أَجْدَائِي فَهِيَ مِهْنَةٌ قَدِيمَةٌ جِدًّا،
يَعْتَمِدُ عَلَيْهَا النَّاسُ فِي غِذَائِهِمْ وَرِزْقِهِمْ، كَانَ الصَّيَادُ يَأْخُذُ حَاجَةً بَيْتِهِ مِنَ السَّمَكِ
وَيَبِيعُ الْفَائِضَ فِي السُّوقِ، كَانُوا يَخْرُجُونَ بَعْدَ صَلَاةِ الْفَجْرِ مُبَاشَرَةً إِذْ يَكُونُ السَّمَكُ وَفِيرًا
وَمُتَنَوِّعًا، وَمِنْ أَدَوَاتِ الصَّيْدِ يَا حَمْدُ الَّتِي كَانُوا يَسْتَحْدِمُونَهَا قَدِيمًا اللَّيخُ، وَيُسَمَّى فِي
وَقْتِنَا الْحَاضِرِ (شُبَاكِ الصَّيْدِ). وَالْقَرْقُورُ، وَالْمِيدَارُ وَيُسَمَّى الْيَوْمَ (بِالسَّنَارَةِ) وَكَثِيرٌ مِنَ
الْأَدَوَاتِ الْحَدِيثَةِ الْيَوْمَ.

كَانَتْ رِحْلَةُ الْعَوْصِ عَلَى اللَّوْلُوِّ تَسْتَعْرِقُ وَقْتًا طَوِيلًا، يَصِلُ إِلَى سِتَّةِ أَشْهُرٍ، وَقَدْ يَتَعَرَّضُ
الْعَوَاصُ لِأَخْطَارٍ كَثِيرَةٍ، فَالْحَمْدُ لِلَّهِ - يَا وَلَدِي - عَلَى النَّعْمِ، فَالْيَوْمَ نَحْنُ بِخَيْرٍ فِي ظِلِّ
هَذَا التَّنَطُّورِ لِبِلَادِنَا .

أَطَبَّقْ مَا تَعَلَّمْتُ 

مِنْ سُنْعِ بِلَادِي أَتَعَلَّمُ 

أَحْتَرُّ مِهْنَةَ أَجْدَادِي.

أَلَوْنُ الْقَوَائِعِ فِي قَاعِ الْبَحْرِ لِأَسَاعِدِ الْغَوَاصِّ
عَلَى الْوُصُولِ إِلَى اللَّوْثِيِّ.



أَصِلْ يَنِّ الصُّورِ الْآتِيَةِ وَصُورِ مِهَنِ الْأَجْدَادِ الْمُنَاسِبَةِ لَهَا:



الْأِحْظُ الصُّورَ الْآتِيَةَ، وَكَتُبْ مِنْ يَنِّ الْقَوْسَيْنِ اسْمَ الْمِهْنَةِ تَحْتِ الصُّورَةِ الْمُنَاسِبَةِ:

(صَيْدُ - الْغَوْصُ)



..... السَّمَكِ.

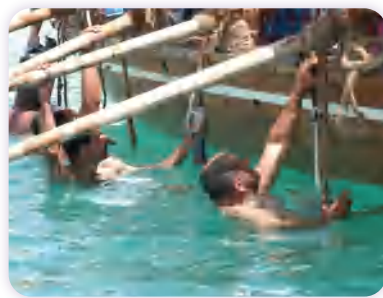

..... عَلَى اللُّؤْلُؤِ.

مَدِينَةُ الذِّيدِ

الكَلِمَاتُ الْجَدِيدَةُ

شَارِكُنَا الْبَحْثَ

أَيْنَ تَقَعُ مَدِينَةُ الذِّيدِ الْجَمِيلَةُ؟

رُكْنُ الْجَوَارِ



أَنَا أَحْمَدُ ..
زُرْتُ مَعَ وَالِدِي بَيْتَ جَدِّي الَّذِي بَنَاهُ
فِي مَرْعَتِهِ، فِي مَدِينَةِ الذِّيدِ، وَهِيَ
(مِنْطَقَةُ زِرَاعِيَّةٍ تَابِعَةٌ لِإِمَارَةِ الشَّارِقَةِ).



شَاهَدْتُ الْعَدِيدَ مِنَ الْأَشْجَارِ الْمُثْمِرَةِ ، تُحِيطُ بِالْمَنْزِلِ ، مِثْلَ النَّخِيلِ وَاللَّيْمُونِ وَأَنْوَاعٍ مُخْتَلِفَةٍ مِنَ
الْخَضِرَاوَاتِ .
كَمَا شَاهَدْتُ كَثِيرًا مِنَ الْأَعْنَامِ وَالْأَبْقَارِ الَّتِي تَرعى مِنْ أَعْشَابِ الْمَرْعَةِ .
وَكَانَ جَدِّي سَعِيدًا بِزِيَارَتِنَا .

أُطَبِّقُ مَا تَعَلَّمْتُ

شَارِكُنَا الْبَحْثَ

ما الْفَائِدَةُ مِنْ تَرْبِيَةِ الْأَبْقَارِ؟

أَسْتَعِينُ بِالْكَلِمَاتِ الْمُسَاعِدَةِ لِلْإِجَابَةِ عَنِ
الْأَسْئَلَةِ الْآتِيَةِ:

الْأَشْجَارُ

الذِّيدُ

الْأَبْقَارُ

1. يَعِيشُ الْجَدُّ فِي مَدِينَتِهِ
2. شَاهَدَ أَحْمَدُ فِي مَرْزَعَةِ جَدِّهِ الْعَدِيدَ مِنْ
3. مِنْ حَيَوَانَاتِ الْمَرْزَعَةِ الَّتِي تَرعى الْأَعْشَابَ

أَرْبِطُ مَعَ الْعُلُومِ



الْكُرْسِيُّ مَصْنُوعٌ مِنَ الْحَشَبِ حَيْثُ
نَحْصَلُ عَلَى الْحَشَبِ مِنَ الْأَشْجَارِ.

مِنْ قِيَمِي أَتَعَلَّمُ

عَدَمُ قَطْعِ الرَّهْوَرِ وَالْمَشْيِ
عَلَى الْحَشَائِشِ الْحَضْرَاءِ .

مِنْ فِكْرِ الْبَانِي الْمُؤَسِّسِ

أَعْطُونِي زِرَاعَةً، أَضْمَنْ لَكُمْ
حَضَارَةً.

السُّيِّحُ زَايِدُ بْنُ سُلْطَانَ آلِ نَهْيَانَ
- رَجَمَهُ اللَّهُ.



هَيَّا نَسْتَكْشِفْ



اسْتَعْنِ بِأَرْقَامِ الْمَجْمُوعَةِ (أ) وما يُقَابِلُهَا مِنْ حُرُوفٍ لِاسْتِكْمَالِ الْمَجْمُوعَةِ (ب)
لِلتَّوَصُّلِ إِلَى الْكَلِمَةِ الْجَدِيدَةِ وَاكْتُبِهَا فِي الْفَرَاغِ:

6	5	4	3	2	1	
ة	ر	ا	ع	ز	ل	المجموعة (أ)

6	3	4	5	2	1	4	
							المجموعة (ب)

الكَلِمَةُ هِيَ:

أَشَارِكْ زُمْلَائِي فِي تَلْوِينِ صُورَةِ الْمَزْرَعَةِ الْآتِيَةِ:

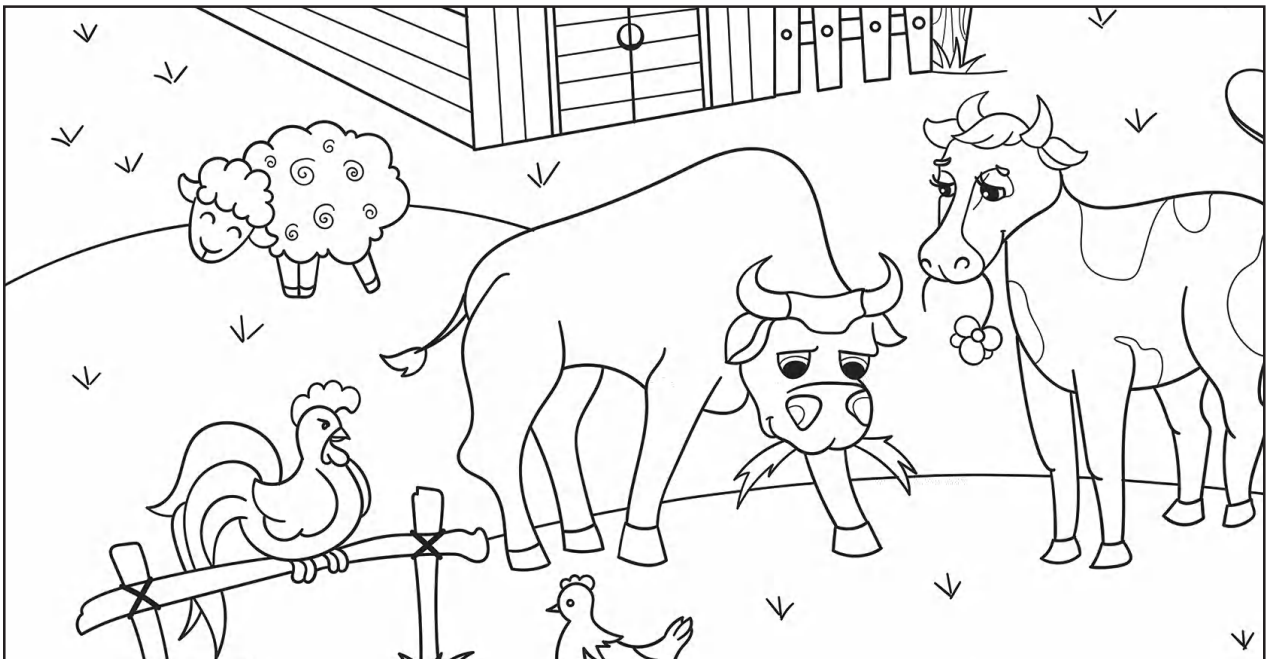

السفن التجارية - الجلاف

الكلمات الجديدة

ركن الحوار



من فكر الباني المؤسس



لَقَدْ تَرَكَ لَنَا الْأَسْلَافُ مِنْ أَجْدَادِنَا
الكثير من التراث الشعبي الذي يحق
لنا أن نفخر به، ونحافظ عليه،
ونطوره، وليبقى ذخراً لهذا الوطن
وللأجيال القادمة

الشيخ زايد بن سلطان آل نهيان
- رحمه الله.

شاركنا البحث

ما هي الدول التي ذهب إليها
أجدادنا قديماً للتجارة؟



ذَهَبْتُ مَعَ جَدِّي إِلَى الْبَحْرِ، وَرَكِبْتُ مَعَهُ السَّفِينَةَ.
سَأَلْتُ جَدِّي .. يَا جَدِّي مَنْ صَنَعَ هَذِهِ السُّفُنَ؟
الجَدُّ: يَا أَحْمَدُ يُطَلِّقُ مَحَلِّيًّا عَلَى بَابِ السُّفُنِ
اسْمَ الْجَلَّافِ، وَصِنَاعَةِ السُّفُنِ مِنَ الصَّنَاعَاتِ الَّتِي
اشْتَهَرَتْ بِهَا بِلَادُنَا، وَعَمِلَ بِهَا الْأَجْدَادُ مِنْذُ الْقَدِيمِ.
وَأَشْهَرُ أَسْمَاءِ هَذِهِ السُّفُنِ سَفِينَةُ الْبُومِ، وَكَانَتْ
كَبِيرَةً جِدًّا، وَكَانَ أَجْدَادُنَا يَسْتَخْدِمُونَ السُّفُنَ
التَّجَارِيَّةَ فِي تَبَادُلِ السَّلْعِ عَنْ طَرِيقِ بَيْعٍ وَشِرَاءِ الْبَضَائِعِ
وَدَفْعِ النُّقُودِ لِلتُّجَّارِ.
أَحْمَدُ: إِنَّهَا مَعْلُومَاتٌ رَائِعَةٌ، مَا أَعْظَمَ أَجْدَادَنَا!

هَيَّا نَسْتَكْشِفُ



أَرْبِطُ مَعَ الْعُلُومِ



النُّقُودُ الْمَعْدَنِيَّةُ مَصْنُوعَةٌ مِنْ
الْمَعَادِنِ الصُّلْبَةِ.

أَتَّبِعُ الْخَطَّ الْمُنْقَطَ لِكِتَابَةِ الْكَلِمَاتِ الَّتِي تُسَاعِدُنِي عَلَى
مَعْرِفَةِ طَرِيقَةِ التَّجَارَةِ مِنْذُ الْقَدَمِ.

اعتمد سكان بلادنا منذ القدم
على التجارة عن طريق تبادل
السلع فقط دون استخدام
النقود.

اكتب وَاتَّعَلَّمْ



اَكْتُبْ أَسْفَلَ كُلِّ صُورَةٍ وَسَيَلَّةً نَقْلِ الْبَضَائِعِ قَدِيمًا:



.....

.....

أُطَبِّقُ مَا تَعَلَّمْتُ

مِنْ سِنَعِ بِلَادِي أَتَعَلَّمُ



أَحْتَرِمُ مِهَنَ أَجْدَادِي الْمُخْتَلِفَةِ.

أَضَعُ دَائِرَةً حَوْلَ الْبَضَائِعِ الَّتِي تَاجَرَ بِهَا أَجْدَادُنَا قَدِيمًا:



سُكَّرٌ



التَّوَابِلُ



أَقْمِشَةٌ

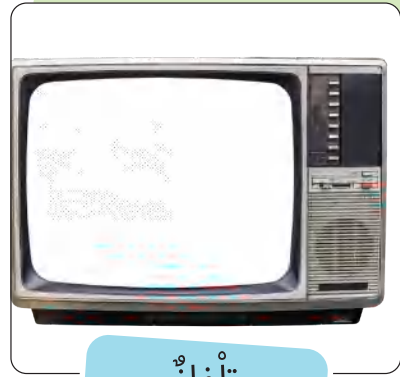

تِلْفَازٌ



هَوَاتِفٌ



أَرزٌ

الدرس الثالث مهنتي عندما أكبر

أحبُّ أن أتعلَّم

- ما أنواع المهنة في بلادي.
- أنواع المهنة في العالم.
- ما المهنة التي أحبُّها.

مخطط الدرس

- أولاً: مهنة من بلادي.
- ثانياً: مهنة من العالم.
- ثالثاً: أحبُّ أن أكون.



أقدر



أولاً: مهنة من بلادي

المهنة - المهندس

الكلمات الجديدة

ركن الحوار



من سنع بلادي أتعلّم

أن أحترم و أعمل مدبرة
المزلة معاملة حسنة.

شاركنا البحث

أذكر مهنة أخرى يمارسها سكان
دولة الإمارات العربية المتحدة.



مزيم: يجب أن تهتم الطالبات بنظافة المدرسة؛ لمساعدة عامل النظافة.

فاطمة: النظافة من الإيمان، وديننا أمرنا بالنظافة في الملابس والمكان.

مزيم: يعمل الجميع لخدمة الوطن، ورفع اسمه عاليًا بين الدول، ففي بلادي مهنة كثيرة
ومتنوعة واجبنا احترامهم ومساعدتهم في أداء أعمالهم.

خلود: هل تقوم بتنظيف الساحة لمساعدتهم؟

مزيم: نساعدهم بالمحافظة على النظافة والالتزام بالقوانين.



مِهَنٌ مُخْتَلِفَةٌ:





رائد فضاء

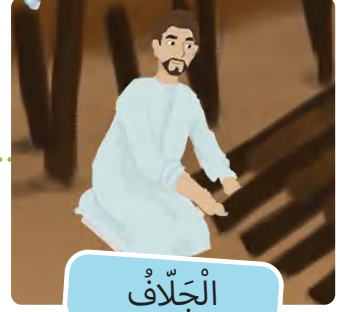
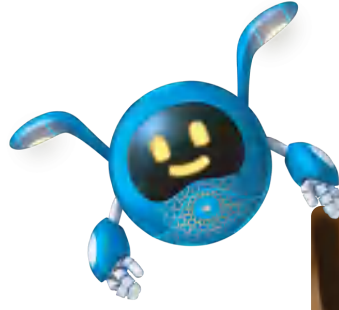

الْجَلَّافُ



الطَّاهِي



المُحَامِي



الطَّيَّارُ



عَامِلُ تَبْدِيلِ الإِطَارَاتِ



هَيَّا نَسْتَكشِفُ 🔍

أَصِلْ يَنِّ صَوْرَةَ الْمِهْنَةِ فِي الْمَجْمُوعَةِ (أ) وَصَوْرَةَ أَمَاكِنِ الْعَمَلِ فِي الْمَجْمُوعَةِ (ب).

المَجْمُوعَةُ (ب)



متجر



مَطَارٌ

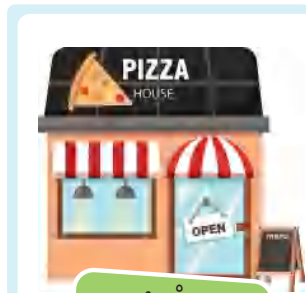

مَطْعَمٌ



مِحَطَّةُ الْوَقُودِ

المَجْمُوعَةُ (أ)



الطَّيَّارُ



المُحَاسِبُ



عَامِلُ وَقُودِ



الطَّاهِي

أطبِّق ما تعلَّمتُ

أضع دائرةً حول الاختيار المناسب:

● أتعلِّم على يدي الحروف والأرقام في المدرسة:

المُهَنْدِسُ

المُعَلِّمُ

المُصَوِّرُ

● يصحِّبني والدي إليه عندما أمرضُ:

المُذِيعُ

المُحَامِي

الطَّبِيبُ

إبداعاتي

ألون صورة الطبيب بألوان جميلة:

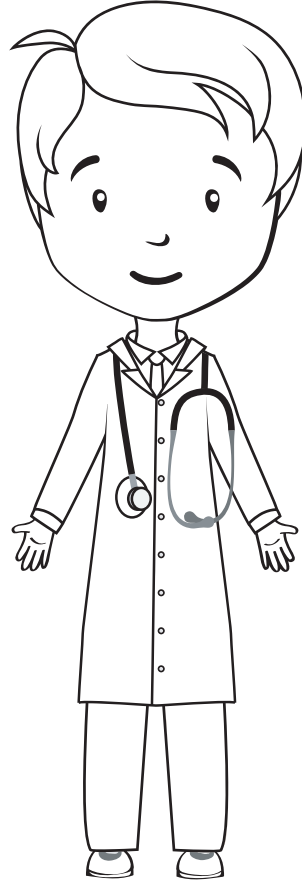

التَّاجِرُ - الأتارُ

الكَلِمَاتُ الجَدِيدَةُ

شَارِكُنَا البَحْثَ

أَهْمِيَّةُ مِهْنَةِ الشَّرْطِيِّ؟



عَائِشَةُ تَعِيشُ فِي المَمْلَكَةِ
العَرَبِيَّةِ السُّعُودِيَّةِ،
وَيَعْمَلُ وَالِدُهَا تاجِرًا
لِلدَّهَبِ.

أَعَرَّفَكُمُ
بِأَصْدِقَائِي
مِنْ دَوْلِ
العَالِمِ.



نُساعدُ حَديجَةَ وِالدَّتْهَا فِي
مَرْزَعَتِهِمُ الكَبِيرَةَ فِي تَوَسُّسِ
خِلالِ أَوْقَاتِ قَرَاغِهَا.



هِيكَارُو صَدِيقَتِي فِي اليابانِ،
وَتَعْمَلُ وِالدَّتْهَا فِي مَصْنَعٍ
لِلسِّيَّارَاتِ.

أَزْدَادُ مَعْرِفَةٍ

التَّاجِرُ هُوَ الشَّخْصُ الَّذِي
يَبِيعُ وَيَشْتَرِي.



تَعِيشُ هِيلِينُ فِي فَرَنْسا،
وَتَعْمَلُ وِالدَّتْهَا فِي
البَحْثِ عَنِ الأتارِ القَدِيمَةِ.



رُكْنُ المَعْرِفَةِ

أَرْبِطُ مَعَ الْعُلُومِ



يَنْطَلِقُ رَائِدُ الْفَضَاءِ بِالْمَرْكَبَةِ
الْفَضَائِيَّةِ بِسُرْعَةٍ هَائِلَةٍ.



رَائِدُ الْفَضَاءِ



ساعي البريد



الرَّسَّامِ



بائع الخضراوات



المُهَرِّجِ

أُطَبِّقُ مَا تَعَلَّمْتُ

أَسْتَكْمِلُ الْجُمَلَ التَّالِيَةَ بِالْكَلِمَاتِ الْمُنَاسِبَةِ:

رَائِدُ الْفَضَاءِ

سَاعِي الْبَرِيدِ

السِّيَّارَاتُ

الزَّرَاعَةَ

1. تَعْمَلُ وَالِدَةُ هِيكَارُو فِي مَصْنَعِ
2. تُسَاعِدُ حَدِيجَةُ وَالِدَتَهَا فِي
3. يُسَافِرُ إِلَى الْفَضَاءِ الْخَارِجِيِّ، وَيُسَمَّى
4. يُوزَعُ الرَّسَائِلُ مِنْ مَكَانٍ إِلَى آخَرَ،



أوّل رائدي فضاءٍ إماراتيين

بِمُسَاعَدَةِ أَحَدِ الْيَدَيِّ أَبْحَثْ عَنْ مِهْنٍ مُخْتَلِفَةٍ مِنْ دَوْلِ الْعَالَمِ ، وَأَسْتَكْمِلُ الْبِطَاقَةَ الْآتِيَةَ :

الدَّوْلَةُ

المِهْنَةُ

صَوْرَةٌ تُعَبِّرُ عَنْهَا

ثالثًا: أُحِبُّ أَنْ أَكُونَ

المُحامي - الطَّيِّبُ

الكَلِمَاتُ الْجَدِيدَةُ

رُكْنُ الْجَوَارِ



شَارِكُنَا الْبَحْثَ

أَذْكَرُ مِهْنَةً جَدِيدَةً مِنْ بِلَادِي؟



المُعَلِّمَةُ: حَدِّثُونِي عَنِ الْمِهْنِ الَّتِي تُرِيدُونَ ارْتِدَاءَ زِيَّهَا، وَلِمَاذَا اخْتَرْتُمْ هَذِهِ الْمِهْنَةَ؟

مَرْيَمُ: أُحِبُّ أَنْ أَكُونَ عَالِمَةً، أَبْحَثُ، وَأَكْتَشِفُ أَشْيَاءَ جَدِيدَةً؛ لِأَسَاهِمَ فِي تَقَدُّمِ بِلَادِي وَرِفْعَتِهَا.

شَيْخَةُ: أَنَا مُحَامِيَّةٌ، أَدْفَعُ عَنِ الْمَظْلُومِينَ؛ لِيَأْخُذَ كُلُّ النَّاسِ حُقُوقَهُمْ.

عائِشَةُ: سَأَكُونُ رَائِدَةً فِصَاءٍ، أَكْتَشِفُ نَجُومًا وَكَوَاكِبَ جَدِيدَةً، وَأَرْفَعُ اسْمَ الْإِمَارَاتِ فَوْقَ السَّحَابِ.

ريمُ: أُحِبُّ أَنْ أَكُونَ طَبِيبَةً لِمُسَاعَدَةِ الْمَرْضَى فِي تَخْفِيفِ مُعَانَاتِهِمْ؛ لِتَفْتَحَرَ بِي بِلَادِي.



وَقَرَّتْ بِلَادِي لِجَمِيعِ أبنَائِهَا فُرْصَ عَمَلٍ لِمِهَنِ
الْمُسْتَقْبَلِ.
أَسْتَعِينُ بِأَحَدِ أَفْرَادِ أُسْرَتِي، وَأَجْمَعُ مَعْلُومَاتٍ
عَنْ إِحْدَى الْمِهَنِ فِي الْمَوْسَسَاتِ الْآتِيَةِ:



مِنْ سَنَعِ بِلَادِي أَتَعَلَّمُ



أَحْتَرِمُ الْعَمَلَ لِأَنَّهُ أَساسُ
الْحَيَاةِ عَلَى سَطْحِ الْأَرْضِ.



وَكَالَةُ الْإِمَارَاتِ لِلْفَضَاءِ

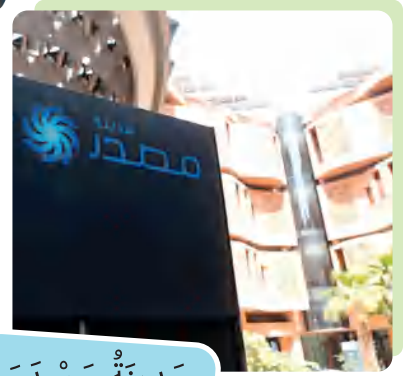

مَدِينَةُ مَصْدَرٍ

.....

.....

.....

.....

أَطَبِّقْ مَا تَعَلَّمْتُ



اَكْتُبْ اسْمَ الْمِهْنَةِ الَّتِي تُمَثِّلُهَا الشَّخْصِيَّاتُ الْآتِيَةُ:

رَائِدُ الْفَضَاءِ

بَاحِثٌ عِلْمِيٌّ

مُهَنْدِسٌ حَاسُوبٍ



.....

.....



.....

هَيَّا نَسْتَكْشِفُ 🔍

أَرْبِطُ مَعَ الْعُلُومِ



النَّجَّارُ هُوَ مَنْ يَقُومُ بِتَقْطِيعِ
الأخشابِ لِصِنَاعَةِ الأثاثِ.

أَصِلْ يَتَنَ الْكَلِمَةَ وَصُورَةَ الْمِهْنَةِ الَّتِي تُنَاسِبُهَا:



طَيَّارٌ



شُرْطِيٌّ



طَبِيبٌ



مُعَلِّمٌ

إبداعي



الرُّؤْيُ صُورَةَ الْمِهْنَةِ الَّتِي أَحْبَبَهَا، وَكَتَبُ اسْمَهَا:



.....

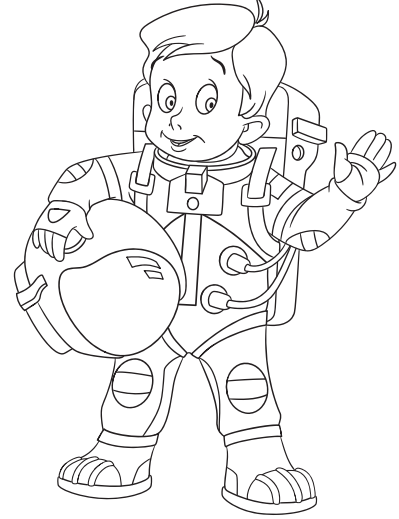

.....



.....



.....

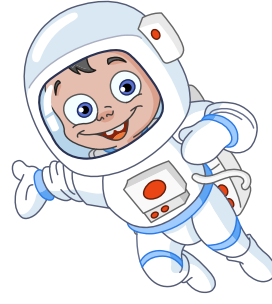

إبداعي 

ألون بألواني الجميلة:

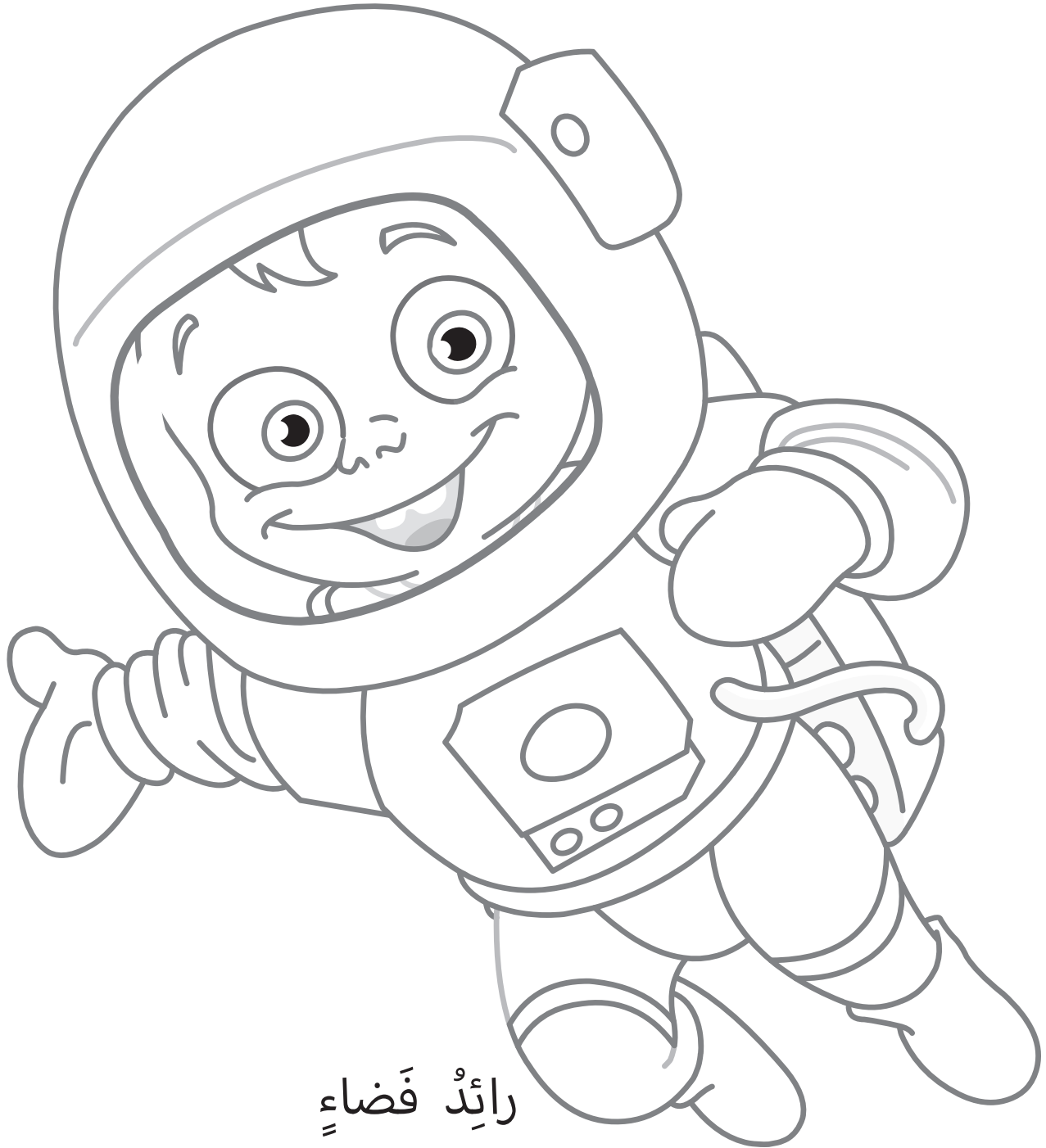

رائد فضاء

الْوَحْدَةُ الرَّابِعَةُ زَيْدٌ وَالتُّرَاثُ



الدَّرْسُ الثَّلَاثُ

أَحِبُّ تُرَاثِي

الدَّرْسُ الثَّانِي

أَيَّامُ أَحِبُّهَا

الدَّرْسُ الْأَوَّلُ

زَيْدُ الْوَالِدِ



نَوَاجِجُ التَّعَلُّمِ

- يُفسَّرُ المفاهيمَ الواردةَ في الوَحْدَةِ.
- يتعرَّفُ السِّيرةَ الذَّائِيةَ للشيخِ زايدٍ (الولادةُ والنَّشأةُ والقيادةُ)
- يستنتجُ اهتمامَ البانيِ المؤسِّسِ بالأنشطةِ البشريَّةِ في دولةِ الإماراتِ العربيَّةِ المتَّحدةِ.
- يشرُحُ دورَ البانيِ المؤسِّسِ في توفيرِ الخدماتِ لأبناءِ شعبِهِ .
- يشرُحُ حاجتَهُ للعيشِ ضمنَ مجموعاتٍ (عائلاتٍ، جماعاتٍ).
- يناقِشُ عاداتِ السُّنَنِ الإماراتيَّةِ الأصيلةَ (رمضانُ - العيدُ - المناسباتُ).
- يفسِّرُ أهميَّةَ المحافظةِ على عناصرِ الهويَّةِ الوطنيَّةِ.
- يقارنُ بينَ الأحداثِ والمناسباتِ والموروثِ التاريخيِّ في مجتمعه والمجتمعاتِ الأخرى (المناسباتِ الدينيَّةِ والوطنيَّةِ).
- يُفسِّرُ أهميَّةَ المحافظةِ على عناصرِ الهويَّةِ الوطنيَّةِ.
- يوضِّحُ بعضَ عناصرِ التُّراثِ في بلادِهِ (الملابسِ والأكلاتِ).
- يُحافظُ على نَفْسِهِ وأعضاءِ جَسَدِهِ مِن مَلامَسَةِ الآخرينِ.

الدَّرْسُ الْأَوَّلُ

زَايِدُ الْوَالِدِ

أَحِبُّ أَنْ أَعْرِفَ

- متى وُلِدَ الشَّيْخُ زَايِدٌ.
- متى أَصْبَحَ الشَّيْخُ زَايِدٌ قَائِدًا لِيَوْطِي.
- ما مُنْجَزَاتُ بِلَادِي.

مُخَطِّطُ الدَّرْسِ

- أَوَّلًا: زَايِدُ النَّشْأَةِ.
- ثَانِيًا: زَايِدُ الْقِيَادَةِ.
- ثَالِثًا: زَايِدُ الْإِنْجَازَاتِ.



الكلمات الجديدة

المستقبل - الكنوز - مؤسس

رُكنُ الحوار



مَرَجَبًا يَا أَصْدِقَائِي، يَا مُسْتَقْبَلَ وَطَنِي الْحَبِيبِ،
أَنَا قِصَّةُ الْحُبِّ الَّتِي لَا تَنْتَهِي، أَنَا الْوَلَاءُ
الإماراتيُّ، هَيَّا بِنَا نَسْتَكْشِفُ كُنُوزَ دَوْلَتِنَا
العظيمة، دَوْلَةَ الإماراتِ العربيَّةِ المتحدة.



سالم: ما سرُّ وجودك في دولة الإماراتِ أيُّها **الولاءُ** الإماراتيُّ؟

الولاءُ الإماراتيُّ: أنا نَمْرَةٌ عَطَاءِ حَاكِمِ رَحِيمٍ، وَأَبِ كَرِيمٍ.
راشد: مَنْ ذَلِكَ الْأَبُّ الْعَظِيمُ؟

الولاءُ الإماراتيُّ: هُوَ أَبُ الإماراتِ وَسَعْبِهَا، هُوَ الْمَوْسِسُ،
باني دَوْلَتِنَا، بابا زايدُ -رَحِمَهُ اللهُ-

سعيد: حَدَّثَنِي أَبِي عَنْ بابا زايدٍ، فَهَلْ سَتُخْبِرُنِي عَنْهُ
المزيد؟

الولاءُ الإماراتيُّ: وَالِدُهُ الشَّيْخُ سُلْطَانُ بِنِ زَايِدٍ، وَوَالِدَتُهُ
الشَّيْخَةُ سَلَامَةُ بِنْتُ بَطِي، وَقَدْ وُلِدَ الشَّيْخُ زَايِدٌ عَامَ 1918م، فِي قَصْرِ الْحِصْنِ الَّذِي يَقَعُ فِي إِمَارَةِ أَبُو ظَبْيٍ،
تَعَلَّمَ الْقُرْآنَ الْكَرِيمَ، وَسِيرَةَ رَسُولِنَا الْكَرِيمِ - صَلَّى اللهُ عَلَيْهِ وَسَلَّمَ - وَكَانَ يُجَالِسُ أَكْأَبَرِ الرِّجَالِ، فَكَسَبَ
أَجْمَلَ الْخِصَالِ.

محمد: كَمْ نَحْنُ فَخُورِينَ بِأَنَّنَا إِمَارَاتِيُونَ.

الولاءُ الإماراتيُّ: وَحَدَّ الشَّيْخُ زَايِدٌ سَبْعَ إِمَارَاتٍ فِي دَوْلَةٍ وَاحِدَةٍ، وَأَصْبَحَ لَهَا قَائِدًا، وَإِنَّ شَعْبَهُ يُحِبُّهُ، وَيَفْتَخِرُ
به.

حَقِيقَةُ تَارِيخِيَّةٍ
قَصْرُ الْحِصْنِ أَقْدَمُ بِنَاءٍ تَارِيخِيٍّ فِي مَدِينَةِ أَبُو ظَبْيٍ مُنْذُ الْقَرْنِ الثَّامِنِ عَشَرَ وَلِغَايَةِ
اليوم.

أَطَبُّ مَا تَعَلَّمْتُ

شَارِكُنَا الْبَحْثَ

أَسْمِي إِمَارَاتِ الدَّوْلَةِ السَّبْعِ.

أَكْتُبُ لِأَتَعَلَّمَ: أَتَبَّعُ الْخَطَّ الْمُنْقَطَ لِكِتَابَةِ اسْمِ الْقَائِدِ زَايِدٍ فِي الْمَكَانِ الْمَخْصِصِ لَهُ دَاخِلَ الْمَرْبَعِ:

زَايِدُ



الْعَبُّ، وَآتَعَلَّمُ:

أَسْتَعِينُ بِأَرْقَامِ الْمَجْمُوعَةِ (أ) وَمَا يُقَابِلُهَا مِنْ حُرُوفٍ لِاسْتِكْمَالِ الْمَجْمُوعَةِ (ب)، ثُمَّ أَسْتَخْرِجُ اسْمَ وَالِدِ الشَّيْخِ زَايِدِ بْنِ سُلْطَانَ آلِ نَهْيَانَ - رَحِمَهُ اللَّهُ، وَأَكْتُبُهُ فِي الْأَسْفَلِ.

5	4	3	2	1	
ا	ن	س	ط	ل	المجموعة (أ)
4	5	2	1	3	
					المجموعة (ب)

هُوَ: الشَّيْخُ

هَيَّا نَسْتَكْشِفْ

أَرْبِطْ مَعَ الْعُلُومِ



المَوْقِعُ: هُوَ مَكَانٌ وُجِدَ شَيْءٌ مَا.

أَسْتَعِينُ بِخَرِيْطَةِ دَوْلَتِي الْحَبِيْبَةِ، لِلْإِجَابَةِ عَنِ السُّؤَالِ الْآتِي:
- أَحَوِّطُ مَكَانَ مَدِينَةِ أَبُوْظَبِي.

مِنْ سَنَعِ بِلَادِي أَتَعَلَّمُ



أَحْتَرِمُ صَدِيقِي حِينَ يَتَحَدَّثُ.



أَزْدَادُ مَعْرِفَةٍ

المُسْتَقْبَلُ هُوَ كُلُّ مَا سَيَحْدُثُ فِي وَقْتٍ بَعْدَ الْوَقْتِ الْحَاضِرِ.
الْكُنُوزُ هِيَ الْأَشْيَاءُ الثَّمِيْنَةُ وَالْغَالِيَةُ.

الكلمات الجديدة

اليوم الوطني - العلم

رُكنُ القصة



الولاءُ الإماراتيُّ: سأُكملُ

لكم يا أصدقائي حكاية

وطني وقائده العظيم

بابا زايد، لأنه قائدٌ حكيمٌ، فكَّرَ في توحيدِ الإماراتِ

السَّبعِ حتَّى تُصِبِحَ دَوْلَةُ الإماراتِ العَرَبِيَّةِ المُنْتَدَةِ

دَوْلَةً وَّاحِدَةً وَقَوِيَّةً، وَكَانَ الاِتِّحَادُ فِي الثَّانِي مِنْ

ديسَمْبَرِ 1971م.

وهو **اليومُ الوطنيُّ** الذي نَحْتَفِلُ بِهِ كُلَّ عامٍ.

وتَمَّ اخْتِيَارُ بابا زايدٍ رَئِيسًا لِلاتِّحَادِ وبابا راشدٍ نائِبًا

لِلرَّئِيسِ -رَحِمَهُمَا اللهُ.

عَلَمُنَا الجَمِيلُ يَتَكَوَّنُ مِنْ اَرْبَعَةِ اَلْوَانِ: اَحْمَرٌ اَخْضَرُ

اَبْيَضُ اَسْوَدُ.

وَلِأَنَّ لِكُلِّ دَوْلَةٍ شِعَارًا فَقَدْ تَمَّ

اخْتِيَارُ الصَّفْرِ شِعَارًا لِذَوْلَتِنَا

الْحَبِيبَةِ.



شِعَارُ دَوْلَةِ الإماراتِ العَرَبِيَّةِ المُنْتَدَةِ



السَّيِّحُ زَايِدُ بْنُ
سُلْطَانَ آلِ نَهْيَانَ
- رَحِمَهُ اللهُ.

السَّيِّحُ رَاشِدُ بْنُ
سَعِيدِ آلِ مَكْتُومٍ
- رَحِمَهُ اللهُ.

أنا أحبُّ قيادتي



أَحِبُّ السَّيِّحَ زَايِدَ بْنَ سُلْطَانَ آلِ
نَهْيَانَ - رَحِمَهُ اللهُ - لِأَنَّ بِفَضْلِهِ
أَعِيشُ فِي أَمْنٍ وَاسْتَقْرَارٍ.

شاركنا البَحْثَ

مَنْ هُوَ مُصَمِّمُ عِلْمِ دَوْلَةٍ
الإماراتِ العَرَبِيَّةِ المُنْتَدَةِ؟



أُطَبِّقُ مَا تَعَلَّمْتُ

الْوَنُ الْمُرَبَّعَ الَّذِي يَدُلُّ عَلَى الْعِبَارَةِ الصَّحِيحَةِ:

○ الشَّيْخُ رَاشِدُ بْنُ سَعِيدِ آلِ مَكْتُومٍ - رَحِمَهُ اللَّهُ - هُوَ أَوَّلُ نَائِبٍ لِرَأْسِ الدَّوْلَةِ.

○ قَامَ اتِّحَادُ دَوْلَةِ الْإِمَارَاتِ الْعَرَبِيَّةِ الْمُتَّحِدَةِ 2 دَيْسَمْبَرَ عَامِ 1971 م.

○ تَتَكَوَّنُ دَوْلَةُ الْإِمَارَاتِ الْعَرَبِيَّةِ الْمُتَّحِدَةِ مِنْ سَبْعِ إِمَارَاتٍ.

الْوَنُ، وَاتَّعَلَّمْتُ:



الْوَنُ عَلمَ دَوْلَةِ الْإِمَارَاتِ الْعَرَبِيَّةِ الْمُتَّحِدَةِ بِالْوَانِهِ الصَّحِيحَةِ.

أَشَارِكُ وَأَتَعَلَّمُ

أَرْبِطُ مَعَ الْعُلُومِ



الْبِكْرَةُ: تَعْمَلُ أَجْزَاءَ هَذِهِ الْبِكْرَةِ
مَعًا، فَتُسَاعِدُنَا فِي رَفْعِ الْأَشْيَاءِ مِثْلِ:
الْأَعْلَامِ عَلَى سَارِيَةِ الْعَلَمِ.

أَحَاطُ بِرَسْمِ دَائِرَةٍ حَوْلَ الْإِجَابَةِ الصَّحِيحَةِ:

يَتَكَوَّنُ عِلْمٌ دَوْلَةَ الْإِمَارَاتِ الْعَرَبِيَّةِ الْمُتَّحِدَةِ مِنْ (.....) أَلْوَانٍ.

2

4

6

مِنْ فِكْرِ الْبَانِي الْمَوْسِسِ



عَلَى شَعْبِنَا أَلَا يَنْسَى مَاضِيَهُ وَأَسْلَافَهُ،
كَيْفَ عَاشُوا وَعَلَى مَاذَا اعْتَمَدُوا
فِي حَيَاتِهِمْ، وَكَلِّمْنَا أَحْسَنَ النَّاسِ
بِمَاضِيهِمْ أَكْثَرَ، أَصْبَحُوا أَكْثَرَ
اهْتِمَامًا بِيَلَادِهِمْ وَأَكْثَرَ اسْتِعْدَادًا
لِلدَّفَاعِ عَنْهَا.

السَّيِّحُ زَايِدُ بْنُ سُلْطَانَ آلِ نَهْيَانَ
- رَجَمَهُ اللَّهُ.

الصَّحراءُ - بُرْجُ خَلِيفَةَ - مَسْجِدُ الشَّيْخِ زَايِدٍ - عَاصِمَةُ الثَّقَافَةِ

الكَلِمَاتُ الجَدِيدَةُ



رُكْنُ الجَوَارِ



مَرْحَبًا يَا أَصْدِقَائِي،
أَنْتُمْ يَا تَرْوَةَ وَطَنِي، أَيُّهَا العُقُولُ المُفَكِّرَةُ،
هَلْ تَعْلَمُونَ أَنَّ دَوْلَةَ الإماراتِ العَرَبِيَّةِ المْتَحِدَةَ
دَوْلَةٌ جَمِيلَةٌ وَمُتَطَوِّرَةٌ، أَسَّسَهَا بابَا زَايِدٌ وَالْحُكَّامُ
المُؤَسَّسُونَ، وَلَا نَنْسَى دَوْرَ أَجْدَادِنَا وَأَبَائِنَا،
وَنَحْنُ قَادِرُونَ أَنْ نَجْعَلَهَا الرِّقْمَ وَاحِدًا بَيْنَ
دَوْلِ العَالِمِ.



سَالِمٌ: هَلْ صَاحِبٌ أَنَّ هَذَا الوَطْنَ
الجَمِيلَ كَانَ صَحراءَ ذَهَبِيَّةً.
الصَّحراءُ أَرْضٌ جَافَةٌ قَلِيلَةُ المَطَرِ
سَدِيدَةُ الحَرارةِ صَيْفًا.

الْوَلَاءُ الإِمَارَاتِي: نَعَمْ يَا صَدِيقِي كَانَ الوَطْنَ
صَحراءَ وَلَكِنْ تَحَوَّلَ لِأَرْضِ حَضراءَ.

رَاشِدٌ: الحَمْدُ لِلَّهِ، أَصْبَحَ وَطَنِي مُعْجَزَةَ الإنجازاتِ.

الْوَلَاءُ الإِمَارَاتِي: نَعَمْ يَا رَاشِدٌ، بِفَضْلِ اللَّهِ
وَفَضْلِ بابَا زَايِدٍ- رَحِمَهُ اللَّهُ- وَإِخْوَانِهِ الحُكَّامِ المُؤَسَّسِينَ.

سَعِيدٌ: إِنْجَازَاتُ وَطَنِي كَثِيرَةٌ وَفِي كُلِّ المَجالاتِ .

الْوَلَاءُ الإِمَارَاتِي: الشُّوارِعُ الواسِعَةُ، المُسْتَشْفِيَّاتُ
والمَدارسُ الحَدِيثَةُ والمُطَوَّرَةُ، والمَساكِينُ.

سَيِّفٌ: بُرْجُ بابَا خَلِيفَةَ أَطوَلُ أَبراجِ العَالِمِ، وَيُوجَدُ فِي إِمارةِ دُبَيِّ.

وَمَسْجِدُ الشَّيْخِ زَايِدٍ يُوجَدُ فِي إِمارةِ أبوظَبي، وَيَعُدُّ مِنْ أَكْبَرِ المَساجِدِ فِي العَالِمِ.

سَالِمٌ: وَلَا نَنْسَى عَاصِمَةَ الثَّقَافَةِ، إِمارةِ الشَّارِقَةِ يُقَامُ بِهَا مَعْرِضُ الكِتابِ كُلِّ عامٍ.

مُحَمَّدٌ: رَحِمَ اللَّهُ بانيَ وَمُؤَسَّسِ دَوْلَةِ الإماراتِ العَرَبِيَّةِ المْتَحِدَةِ.

حَقِيقَةُ وَطَنِيَّةٍ



تَمَّ الإِعلانُ عَن قِيامِ دَوْلَةِ الإماراتِ العَرَبِيَّةِ المْتَحِدَةِ كَدَوْلَةٍ مُسْتَقِلَّةٍ
بِقَصرِ الصَّياقَةِ (دارِ الإِتحادِ) فِي الجُمُعِ بِإِمارةِ دُبَيِّ.

أَطْبِقْ مَا تَعَلَّمْتَ



أَنَا أَحِبُّ اتِّحَادَ دَوْلَتِي



اتِّحَادُ بِلَادِي مِنْ أَنْجَحِ التَّجَارِبِ
الْوَحْدَوِيَّةِ فِي الْعَالَمِ.

أَضَعُ الْكَلِمَاتِ الْمُسَاعِدَةَ أَمَامَ الْجُمَلِ الْآتِيَةِ:

السَّارِقَةُ

زَايِدٌ

بُرْجُ خَلِيفَةَ

1. مُؤَسَّسُ دَوْلَتِنَا هُوَ الشَّيْخُ - رَحِمَهُ اللَّهُ.

2. أَطْوَلُ بَرْجٍ فِي دَوْلَةِ الْإِمَارَاتِ الْعَرَبِيَّةِ الْمُتَّحِدَةِ هُوَ

3. الْإِمَارَةُ الَّتِي يُطَلَقُ عَلَيْهَا عَاصِمَةُ الثَّقَافَةِ هِيَ

مِنْ فِكْرِ الْبَانِي الْمَوْسِسِ



الْإِتِّحَادُ سَوْفَ يَحْمِي مُسْتَقْبَلَ أَوْلَادِنَا
وَأَوْلَادِ أَوْلَادِنَا

الشَّيْخُ زَايِدُ بْنُ سُلْطَانَ آلِ نَهْيَانَ
- رَحِمَهُ اللَّهُ.

اَكْتُبْ لِاتَّعَلَّمَ



اَتَّبِعْ الْخَطَّ الْمُنْقَطَ لِكِتَابَةِ الْعِبَارَةِ الْآتِيَةِ:

إنجازات دولة

الإمارات العربية

المتحدة

هَيَّا نَسْتَكْشِفُ



شَارِكْنَا الْبَحْثَ

أُسْجَلُ إِجَارًا إِمَارَاتِيًّا حَدِيثًا.

أَرْبِطُ مَعَ الْعُلُومِ



الْحَرَارَةُ هِيَ طَاقَةٌ تَجْعَلُ
الْأَشْيَاءَ دَافِئَةً، وَمُضَدُّ الطَّاقَةِ
السَّمْسُ.

أَحَوِّطُ بِرَسْمِ دَائِرَةٍ حَوْلَ الْمَرْكَزِ الَّذِي أُحِبُّ أَنْ
يَكُونَ لِدَوْلِي الْحَبِيبَةِ.

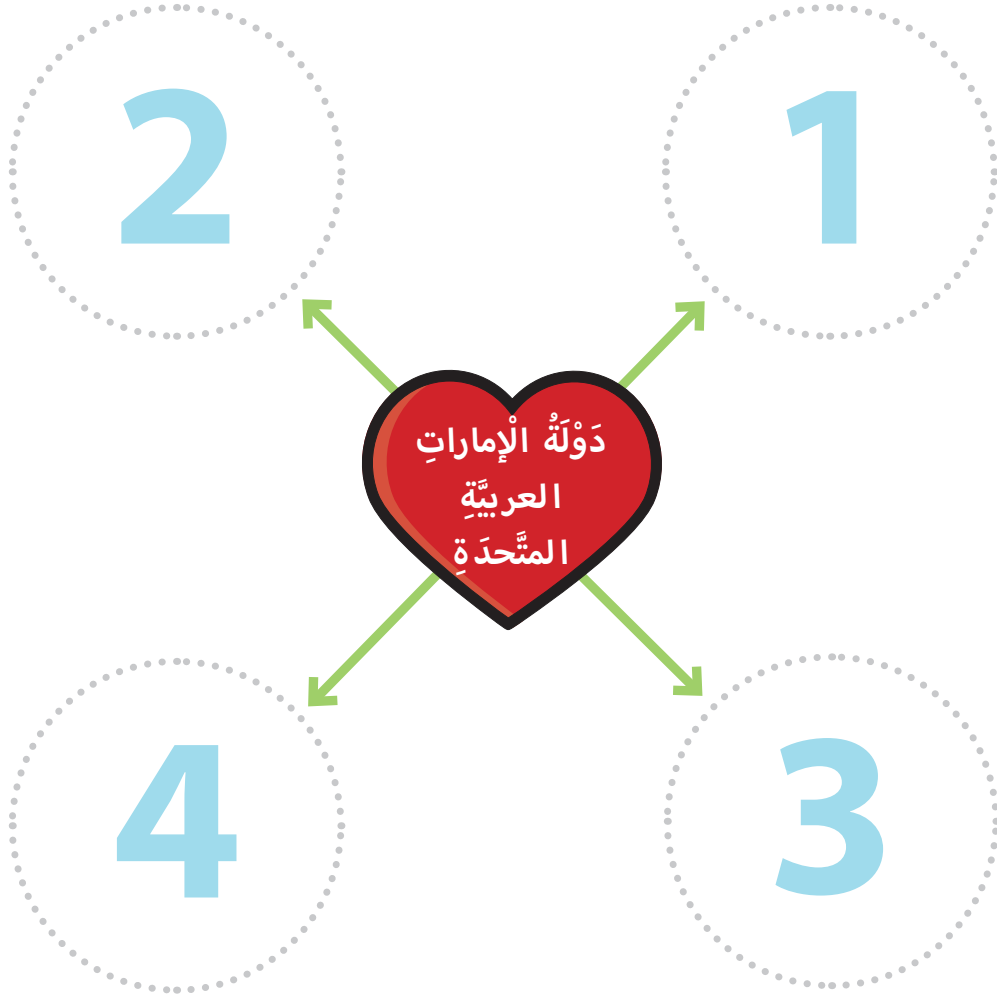

الدرس الثاني أيام أحبها

أحبُّ أن أعرفَ

- ماذا نفعلُ في رمضانَ.
- كيفَ تستقبلُ العيدَ.
- ماذا تفعلُ يومَ المناسباتِ.

مخططُ الدرسِ

- أولاً: شهرُ رمضانَ.
- ثانياً: يومُ العيدِ.
- ثالثاً: المناسباتُ.



أحبّ وطني



أولاً: شَهْرُ رَمَضانَ

صلاةُ التَّراويحِ - الهريس - الثريد

الكلماتُ الجديدةُ

شاركنا البحثَ

ما أصنافُ الطَّعامِ الإماراتي في
شَهْرِ رَمَضانَ؟

رُكنُ المَعْرِفَةِ



يَسْتَعِدُّ النَّاسُ كُلَّ سَنَةٍ لِاسْتِقْبالِ صَيْفِ عَزِيزٍ عَلَيْهِمُ بِتَزْيِينِ المَنازِلِ والشَّوارِعِ بالإضاءاتِ الجميلة. يَصومُ النَّاسُ فِيهِ عَنِ الأَكْلِ والشُّرْبِ، وتُقامُ فِيهِ صلاةُ التَّراويحِ التي تُؤدَّى بَعْدَ صلاةِ العِشاءِ. فِي رَمَضانَ يَشعُرُ الجَميعُ بالفرحِ والسعادةِ حَيْثُ تَكثُرُ أَعْمالُ الخَيْرِ ومُساعدَةُ الأَخْرينَ، كما نَسْتَقْبِلُ فِي رَمَضانَ عَلى مائدةِ الإِفطارِ الأَهْلَ والأَصْدِقاءَ. وَمِنْ أَشْهَرِ أَطْباقِ رَمَضانَ الهَرِيسَ الَّذي يُصنَعُ مِنْ القَمَحِ، والثَّرِيدَ الَّذي يُصنَعُ مِنَ الخُبْزِ واللَّحْمِ. وَبَعْدَ سَماعِ أَذانِ المَغْرِبِ وصوتِ المدفَعِ نَتناولُ الإِفطارَ، ويُحْتَمَمُ رَمَضانَ بَعيدِ الفِطْرِ السَّعيدِ، وَهُوَ بِمِثابَةِ الجائِزَةِ لِكُلِّ الصَّائِمينَ.

أُطَبِّقُ مَا تَعَلَّمْتُ 

أُرْبِطُ مَعَ الْعُلُومِ 

يَتَعَرَّفُ النَّاسُ عَلَى حُلُولِ شَهْرِ
رَمَضَانَ بِمَنَازِلِ الْقَمَرِ.

أَتَّبِعُ الْخَطَّ الْمُنْقَطَ لِاسْتِكْمَالِ الْعِبَارَةِ الْآتِيَةِ:

نَصُومُ فِي شَهْرِ رَمَضَانَ

أُشَارِكُ وَأَتَعَلَّمُ 

ضَعْ عَلامَةَ (✓) أَمَامَ الْإِجابَةِ الصَّحِيحَةِ وَعَلامَةَ (x) أَمَامَ الْإِجابَةِ غَيْرِ الصَّحِيحَةِ.

رَمَضَانُ شَهْرُ الصِّيَامِ. ○

الْهَرِيْسُ مِنْ أَشْهَرِ الْأَطْباقِ الْإِمَارَتِيَّةِ فِي شَهْرِ رَمَضَانَ. ○

أَذْهَبُ مَعَ وَالِدِي لِمُشَاهَدَةِ مَدْفَعِ الْإِفْطارِ. ○

مِن سُنْعِ بِلَادِي أَتَعَلَّمُ



تَبَادُلُ أَطْبَاقِ الْإِفْطَارِ بَيْنَ
الْجِيرَانِ.

أَشَارِكُ وَأَتَعَلَّمُ



ألون مدفع الإفطار:

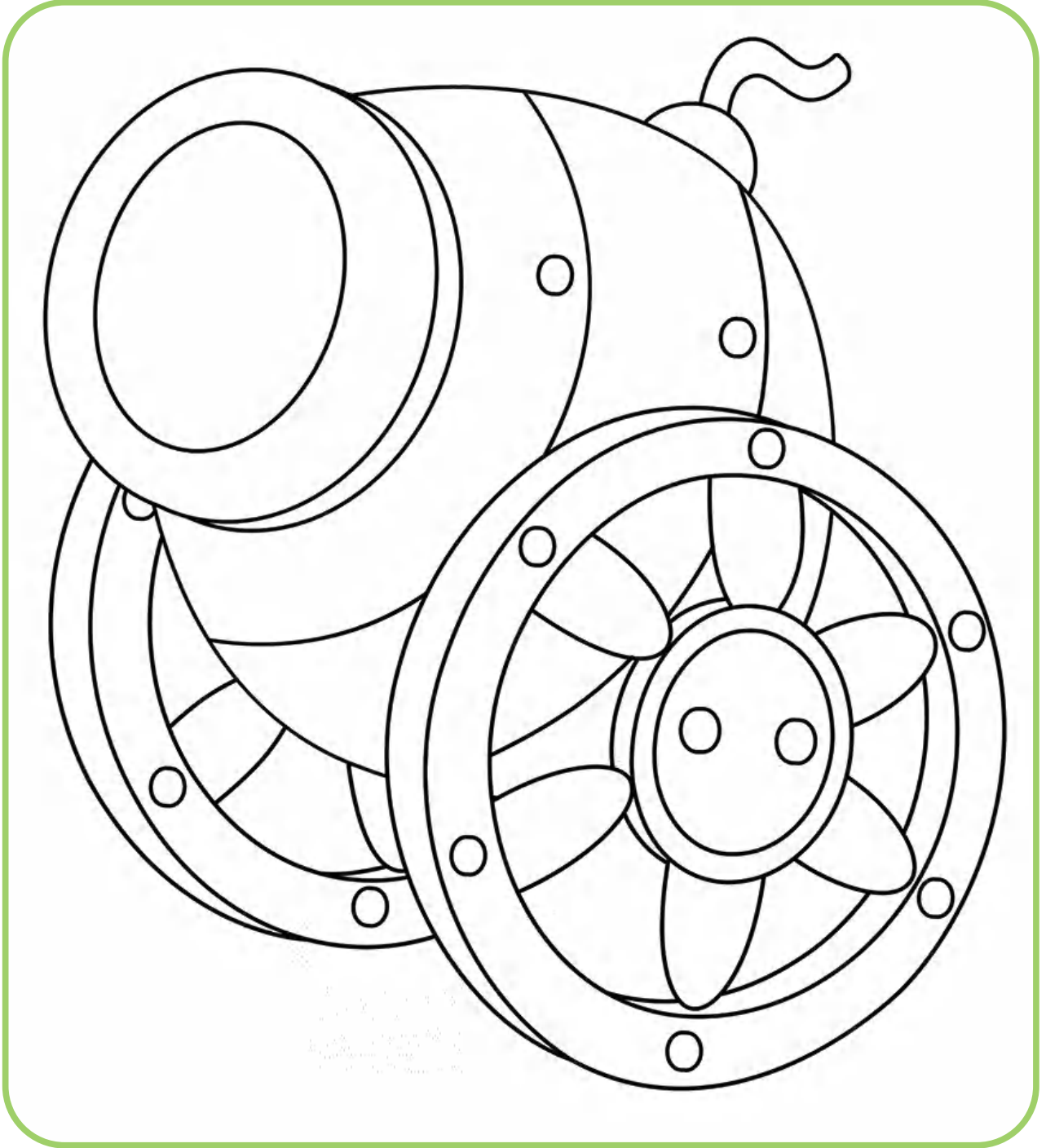

المُصَلَّى - العَيْدِيَّةُ

الكَلِمَاتُ الْجَدِيدَةُ

رُكْنُ الْحِوَارِ



شاركنا البحث

ما تَجهِزَانِكُ لِلْعِيدِ؟

بَدَأَتِ الْأُسْرَةُ السَّعِيدَةُ بِالاسْتِعْدَادِ لِاسْتِقْبَالِ عِيدِ الْفِطْرِ السَّعِيدِ الَّذِي أَتَى بَعْدَ صِيَامِ شَهْرِ رَمَضَانَ الْمُبَارَكِ بِشِرَاءِ الْمَلَابِسِ الْجَدِيدَةِ، وَتَرْتِيبِ الْمَنْزِلِ، وَإِعْدَادِ كَثِيرٍ مِنَ الْحَلَوِيَّاتِ وَالْأَطْبَاقِ اللَّذِيذَةِ وَالْقَهْوَةِ الْعَرَبِيَّةِ.

صَبَاحَ يَوْمِ الْعِيدِ تَفُوْحُ رَائِحَةُ الْقَهْوَةِ الْعَرَبِيَّةِ مِنْ كُلِّ بَيْتٍ إِمَارَاتِيٍّ دَلَالَةً عَلَى الْفَرَحَةِ.

أبو خالد: ما أَجْمَلَ رَائِحَةَ الْمَنْزِلِ الَّذِي اخْتَلَطَتْ فِيهِ رَائِحَةُ الطَّيِّبِ وَالْعُودِ بِرَائِحَةِ الْقَهْوَةِ!

أم خالد: عيدٌ مُبَارَكٌ يَا أبا خَالِدٍ، لَقَدْ جَهَّزْتُ لَكَ وَلِلْأَوْلَادِ الْمَلَابِسَ الْجَدِيدَةَ، سَأُسَاعِدُ الْأَوْلَادَ عَلَى ارْتِدَاءِ مَلَابِسِهِمْ؛ لِنُذْهَبَ جَمِيعًا لِصَلَاةِ الْعِيدِ.

خالد: أُمِّي انْتَهَيْتُ أَنَا مِنْ ارْتِدَاءِ مَلَابِسِي.

ريم: وَأَنَا كَذَلِكَ، مَا رَأَيْتُكَ يَا أُمِّي فِي نَقُوشِ الْجِنَاءِ الَّتِي تُزِينُ يَدَيَّ.



مِنْ فِكْرِ الْبَانِي الْمَوْسِسِ



مَنْ لَيْسَ لَهُ مَاضٍ، لَيْسَ لَهُ حَاضِرٌ
وَلَا مُسْتَقْبَلٌ
السَّيْحُ زَايِدُ بْنُ سُلْطَانَ آلِ نَهْيَانَ
- رَحِمَهُ اللَّهُ -

أَبُو خَالِدٍ: إِذَا هَيَّا بِنَا إِلَى الْمَصَلَّى (وَهُوَ الْمَكَانُ الَّذِي يُؤَدَّى فِيهِ الْمُسْلِمُونَ صَلَاةَ الْعِيدِ) أَعَادَهُ اللَّهُ عَلَيْنَا وَعَلَى الْأُمَّةِ الْإِسْلَامِيَّةِ بِالْخَيْرِ، وَسَنَذْهَبُ بَعْدَ الصَّلَاةِ إِلَى بَيْتِ جَدِّكُمْ لِمُعَايَدَتِهِمْ وَالسَّلَامِ عَلَيْهِمْ، وَنَزُورُ كَذَلِكَ بَعْضَ الْأَهْلِ وَالْأَصْدِقَاءِ.

خَالِدٌ: نَعَمْ سَنَحْضِلُ عَلَى كَثِيرٍ مِنَ الْعِيدِيَّةِ (نُقُودٌ تُقَدَّمُ لِلْأَطْفَالِ يَوْمَ الْعِيدِ).

رِيمٌ: سَأُعْطِي الْفُقَرَاءَ بَعْضًا مِنْ نُقُودِ الْعِيدِيَّةِ؛ لِيَفْرَحُوا مِثْلَ فَرَحَتِنَا، فَالْيَوْمَ عِيدٌ، وَيَجِبُ أَنْ يَفْرَحَ، وَيَسْعَدَ بِهِ الْجَمِيعُ.

الْأُمُّ: بَارَكَ اللَّهُ فِيكُمْ جَمِيعًا، وَكُلُّ عَامٍ وَوَطَنُنَا الْغَالِي بِخَيْرٍ وَأَمْنٍ وَأَمَانٍ.

أُطَبِّقُ مَا تَعَلَّمْتُ 

أَتَّبِعُ الْخَطَّ الْمُنْقَطَ لِكِتَابَةِ يَوْمِ الْعِيدِ:

نَلْبَسُ مَلَابِسَ جَدِيدَةً فِي يَوْمِ الْعِيدِ

مِنْ سُنْعِ بِلَادِي أَنْتَعَلَّمُ



تَبَادُلُ الزِّيَارَةِ مَعَ الْأَهْلِ
وَالْأَصْدِقَاءِ.

هَيَّا نَسْتَكْشِفُ



أَلْوَنُ الْإِجَابَةِ الصَّحِيحَةِ:

○ يَأْتِي عِيدُ الْفِطْرِ بَعْدَ شَهْرِ رَمَضَانَ الْمُبَارَكِ.

○ يَلْبَسُ الْأَطْفَالُ مَلَابِسَ جَدِيدَةً يَوْمَ الْعِيدِ.

○ يَحْصَلُ الْأَطْفَالُ عَلَى الْعِيدِيَّةِ يَوْمَ الْعِيدِ.

ثالثًا: المُناسبات

الكلمات الجديدة

الولائم

رُكنُ المعرفة



إكرام الضيف يتم عن طريق استقباله بالوجه المبتسم والملابس الجميلة والروائح الطيبة والترحيب به بأجمل وأفضل العبارات ليَشعر الضيف بأهميته لدى الأسرة المضيقة واختيار المكان المريح لجلوسه وإكرامه بتقديم القهوة العربية وإقامة الولائم، أي تُذبح الدبائح ويُطبخ الأرز مع اللحم، وتُصنع كثيرٌ من الحلوى المتنوعة، كلٌ بقدر استطاعته حتى لا يرهق المضيف نفسه، وتُطيبه بالطيب والعود والبخور، وتبادل معه الأحاديث الحسنة، ويُودعه بالدعاء له.



حقيقة وطنية

يُستقبل الضيف بالعود والبخور، ويُودع أيضًا بالعود وخاصة العود.

الْعَبُّ، وَاتَّعَلَّمُ

شَارِكُنَا الْبَحْثَ

ماذا نُقَدِّمُ لِلضَّيْفِ؟

أَرْبِطُ مَعَ الْعُلُومِ



تَعْتَمِدُ الْحَيَوَانَاتُ فِي غِذَائِهَا عَلَى النَّبَاتَاتِ الطَّبِيعِيَّةِ.

أَسْتَعِينُ بِأَرْقَامِ الْمَجْمُوعَةِ (أ) وَمَا يُقَابِلُهَا مِنْ حُرُوفٍ لِاسْتِكْمَالِ الْمَجْمُوعَةِ (ب)، ثُمَّ اسْتَخْرَجَ اسْمَ يَوْمٍ نَسْتَقْبِلُ فِيهِ الضَّيْفَ، وَأَكْتُبُهُ فِي الْأَسْفَلِ.

6	5	4	3	2	1	
د	ل	ز	ا	ع	م	المجموعة (أ)

1	6	3	4	2	5	3	
							المجموعة (ب)

يومٌ:



ما الرَّقْمُ الَّذِي

اسْتُخْدِمَ مَرَّتَيْنِ؟

مِنْ سُنَعِ بِلَادِي أَنْتَعَلَّمُ



عَدَمُ تَنَاوُلِ الطَّعَامِ قَبْلَ
الضَّيْفِ.

أَزْدَادُ مَعْرِفَةٍ

تَطَلُّ الْقَهْوَةُ الْعَرَبِيَّةُ عُنْوَانًا لِإِكْرَامِ
الضَّيْفِ.

هَيَّا نَسْتَكْشِفُ



أَلْوَنُ الْإِجَابَةِ الصَّحِيحَةِ:

○ مِنْ عَادَاتِنَا الْإِمَارَاتِيَّةِ إِكْرَامِ الضَّيْفِ.

○ نَسْتَقْبِلُ الضَّيْفَ بِالرَّوَائِحِ الطَّيِّبَةِ.

أَشَارِكُ وَأَلْوَنُ



أَلْوَنُ الصُّورَةِ الَّتِي تُعَبِّرُ عَنِ اسْتِقْبَالِ الضَّيْفِ:



الدَّرْسُ الثَّالِثُ أَحِبُّ تَرَاتِي

أَحِبُّ أَنْ أَعْرِفَ

- كَيْفَ أَصِفُ الْمَلَابِسَ الْإِمَارَاتِيَّةَ.
- مَا الْأَكْلَاتُ الْإِمَارَاتِيَّةُ الَّتِي أَحِبُّهَا.



مُخَطَّطُ الدَّرْسِ

- أَوَّلًا: مَلَابِسِي رَمْزُ هُوِيَّتِي.
- ثَانِيًا: أَكْلَاتٌ مِّنْ بِلَادِي.



أولاً: مَلَاسِي رَمَزُ هُوِيَّتِي

الكلمات الجديدة

الرَّيُّ الوَطَنِيُّ - الكَنْدُورَةُ - العُتْرَةُ - العِقالُ - البِشْتُ - الوِقَايَةُ (السَّيْلَةُ)

رُكْنُ الحِوَارِ



لِكُلِّ مُجْتَمَعٍ عَادَاتٌ وَتَقَالِيدٌ خَاصَّةٌ بِهِ،
وَهِيَ جُزْءٌ مِنْ مَلَاحِجِ هُوِيَّتِنَا الوَطَنِيَّةِ، وَهُنَاكَ كَثِيرٌ مِنَ
العَادَاتِ وَالتَّقَالِيدِ نَجِدُهَا فِي الأعيَادِ وَالمُنَاسَبَاتِ الوَطَنِيَّةِ،
وَكَذَلِكَ فِي المَلْبَسِ وَالمَأْكَلِ.

المُعَلِّمَةُ: الرَّيُّ الوَطَنِيُّ عُنْوَانُ هُوِيَّتِي الوَطَنِيَّةِ: لِبَاسٌ جَمِيلٌ
وَمُحْتَشِمٌ.

يُمَثِّلُ جِنْسِيَّتِي (دَوْلَةَ الإِمَارَاتِ العَرَبِيَّةِ المُتَّحِدَةِ) تَرْتَدِيهِ فِي حَيَاتِنَا اليَوْمِيَّةِ وَفِي المُنَاسَبَاتِ المُخْتَلِفَةِ.

راشِدٌ: وَمَاذَا يَرْتَدِي الرَّجَالُ فِي دَوْلَةِ الإِمَارَاتِ العَرَبِيَّةِ المُتَّحِدَةِ يَا مُعَلِّمَتِي؟

المُعَلِّمَةُ: يَرْتَدِي الرَّجَالُ وَالأَوْلَادُ الكَنْدُورَةَ (الثَّوبَ الأَبْيَضَ)، وَيَضَعُونَ العُتْرَةَ وَالعِقالَ فَوْقَ
رُؤُوسِهِمْ، وَيَرْتَدُونَ (البِشْتَ) فِي المُنَاسَبَاتِ وَالأعيَادِ.

سَالِمٌ: وَمَاذَا تَرْتَدِي النِّسَاءُ؟

المُعَلِّمَةُ: تَرْتَدِي النِّسَاءُ وَالبَنَاتُ الكَنْدُورَةَ الجَمِيلَةَ المُطَرَّرَةَ بِالألْوَانِ الزَّاهِيَةِ الَّتِي تَجْمَعُ بَيْنَ
الحِشْمَةِ وَالأَنَاقَةِ، وَيُعْطُونَ الرَّأْسَ بِالْوِقَايَةِ أَوْ السَّيْلَةِ، وَيَرْتَدِينَ العَبَاءَةَ عِنْدَ الخُرُوجِ مِنَ المَنْزِلِ.
أَحْسَنْتُمْ يَا أبنَائِي، سَنَقُومُ الآنَ مِنْ خِلالِ مَجْمُوعَاتِ العَمَلِ بِتَعَرُّفِ مَلَاسِ دَوْلَةِ الإِمَارَاتِ العَرَبِيَّةِ
المُتَّحِدَةِ.



حَقِيقَةُ وَطَنِيَّةٍ

البِشْتُ مِنَ الرَّيِّ الوَطَنِيِّ، يَتِمُّ ارْتِدَاؤُهُ فِي الحَفَلَاتِ وَالمُنَاسَبَاتِ
الوَطَنِيَّةِ وَالرَّسْمِيَّةِ.

أُطَبِّقُ مَا تَعَلَّمْتُ



أَسْتَعِينُ بِالْكَلِمَاتِ الْمُسَاعِدَةِ لِاسْتِكْمَالِ الْقِصَّةِ الْآتِيَةِ:

الْكُنْدُورَةُ سَيْفٌ الْغُتْرَةُ
الْأَيْضُ الْوِقَايَةُ

أنا مواطنٌ إماراتيٌّ اسمي، أَلْبَسُ
..... ذاتِ اللَّوْنِ
وَأَضَعُ وَالْعِقَالَ عَلَى رَأْسِي.
وَتَلْبَسُ أُخْتِي الْكُنْدُورَةَ الْمُطْرَرَةَ ذَاتَ الْأَلْوَانِ
الْجَمِيلَةِ، وَتَضَعُ عَلَى رَأْسِهَا

مِنْ فِكْرِ الْقَائِدِ



إِنَّ مَنْ لَا هُويَّةَ لَهُ، لَا وُجُودَ لَهُ فِي
الْحَاضِرِ، وَلَا مَكَانَ لَهُ فِي الْمُسْتَقْبَلِ،
هُويَّتِنَا الْوَطَنِيَّةُ هِيَ التَّعْبِيرُ الشَّامِلُ
عَنْ وُجُودِنَا، وَقِيَمِنَا وَعَادَاتِنَا وَتَقَالِيدِنَا
الْإِيجَابِيَّةِ، وَلَعْنَتِنَا الْوَطَنِيَّةِ

المغفور له بإذن الله الشيخ خليفه بن زايد آل نهيان.

شَارِكُنَا الْبَحْثَ

ماذا تَعْنِي الْعِصَامَةُ؟

أَرْبِطُ مَعَ الْعُلُومِ



مِنْ خَصَائِصِ الصُّوفِ (لِينٌ -
مُلَوَّنٌ - طَوِيلٌ وَرَفِيعٌ).

أَنَا أَتَعَلَّمُ:



حُبِّي وَاعْتِرَازِي بِالرِّيِّ الْوَطَنِيِّ.



الْعَبُّ، وَاتَّعَلَّمُ

مِنْ سُنْعِ بِلَادِي أَتَعَلَّمُ

المُحَافَظَةُ عَلَى ارْتِدَائِ
الرِّزِّيِّ الوَطَنِيِّ فِي جَمِيعِ
المناسباتِ.

أَسْتَعِينُ بِأَرْقَامِ المَجْمُوعَةِ (أ) وَمَا يُقَابِلُهَا مِنْ حُرُوفٍ لِاسْتِكْمَالِ
المَجْمُوعَةِ (ب)، ثُمَّ أَسْتَخْرِجُ اسْمَ مَا يَلْبَسُهُ الرَّجَالُ فِي الحَفَلَاتِ،
وَأَكْتُبُهُ فِي الأَسْفَلِ.

5	4	3	2	1	
ت	ل	ش	ا	ب	المجموعة (أ)

5	3	1	4	2	
					المجموعة (أ)

الكَلِمَةُ هِيَ:

أَنَا أَتَعَلَّمُ:

المُحَافَظَةُ عَلَى هُوِيَّتِي الوَطَنِيَّةِ.
بتمثيلِ بِلَادِي دَاخِلَ وَخَارِجَ
الدَّوَلَةِ.



أُشَارِكُ وَأَتَعَلَّمُ 

أَلصُقُ صُورًا لِلزِّيِّ الوَطَنِيِّ الإِمَارَاتِيِّ فِي المُرَبَّعِ الآتِي:

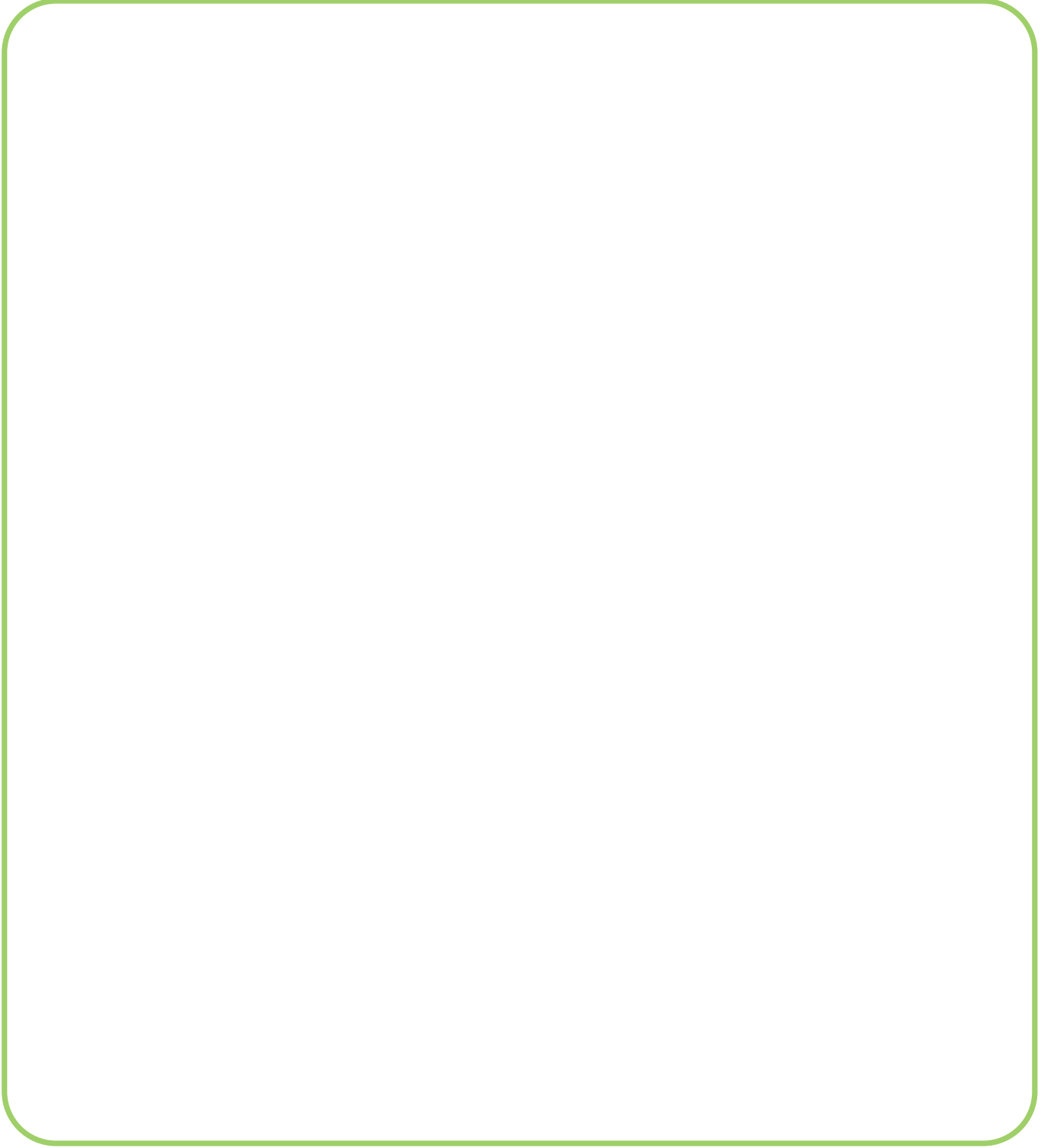

وَجَبَاتُ

الكَلِمَاتُ الْجَدِيدَةُ

مِنْ فِكْرِ الْبَانِي الْمَوْسِسِ



لَا بُدَّ مِنَ الْحِفَاظِ عَلَى تَرَاثِنَا؛ لِأَنَّهُ
الْأَصْلُ وَالْجُذُورُ، وَعَلَيْنَا أَنْ نَتَمَسَّكَ
بِأُصُولِنَا وَجُذُورِنَا الْعَمِيقَةَ
السَّيِّحُ زَايِدُ بْنُ سُلْطَانَ آلِ نَهْيَانَ
- رَحِمَهُ اللَّهُ.

رُكْنُ الْجَوَارِ



الْأُمُّ: سَيِّحَةٌ، تَعَالِي لِتَتَنَاوَلِي مَعَنَا طَعَامَ الْغَدَاءِ.

مَرِيْمُ: أَنَا أَحِبُّ السَّمَكُ يَا أُمِّي.

الْأُمُّ: هَذِهِ وَجِبَةٌ صِحِّيَّةٌ مُتَكَامِلَةٌ، وَفِي يَوْمِنَا نَأْكُلُ ثَلَاثَ وَجَبَاتٍ؛ الْفَطُورَ وَالْعَدَاءَ وَالْعِشَاءَ.

الْجَدَّةُ: نَحْمَدُ اللَّهَ عَلَى هَذِهِ النُّعْمَةِ.

مَرِيْمُ: جَدَّتِي، مَاذَا كَانَ طَعَامُكُمْ قَدِيمًا؟

الْجَدَّةُ: السَّمَكُ وَالْأَرزُّ وَالْتَّمْرُ وَبَعْضُ الْخَضْرَاوَاتِ وَالْفَوَاكِهِ الطَّازِجَةِ.

مَرِيْمُ: وَكَيْفَ كُنْتُمْ تَحْصِلُونَ عَلَى الطَّعَامِ؟

الْجَدَّةُ: كَانَ جَدِّكَ يَصْطَادُ السَّمَكَ، فَالْبَحْرُ خَيْرَاتُهُ كَثِيرَةٌ، وَكَانَ يَزْرَعُ النَّخِيلَ؛ لِتَأْكُلَ أَطْيَبَ التَّمْرِ،
أَمَّا الْأَرزُّ فَكَانَ يَصِلُ إِلَيْنَا عَنْ طَرِيقِ التَّجَارَةِ مِنَ الْبُلْدَانِ الْمُجَاوِرَةِ.



أَطْبِقْ مَا تَعَلَّمْتُ

شَارِكُنَا الْبَحْثَ

مَا مُكَوِّنَاتُ الْهَرِيْسِ؟

مِنْ سِنَعِ بِلَادِي أَتَعَلَّمُ

الْبَسْمَلَةَ قَبْلَ الْأَكْلِ،
وَالْحَمْدَ بَعْدَهُ، وَغَسَلَ
الْيَدَيْنِ قَبْلَ الْأَكْلِ وَبَعْدَهُ.

مَا أَنْوَاعُ الْأَطْعِمَةِ الَّتِي اعْتَمَدَ عَلَيْهَا سُكَّانُ دَوْلَةِ
الإِمَارَاتِ الْعَرَبِيَّةِ الْمُتَّحِدَةِ قَدِيمًا؟



التَّمْرُ شِتَاءً



الرُّطْبُ صَيْفًا



الْأَسْمَاكُ



الطُّيُورُ / الدَّوَاجِنُ



أَرْبِطُ مَعَ الْعُلُومِ



السُّلْطَعُونَ كَاتِنٌ بَحْرِي يَحْفِرُ
بَيْنَهُ فِي الرِّمَالِ النَّاعِمَةَ بِالْقُرْبِ
مَنْ الْمَاءِ.

أَضَعُ عَلَامَةً (✓) دَاخِلَ الْمُرَبَّعِ الْمُنَاسِبِ لِلسُّلُوكِ الصَّحِيحِ:

أَبَدًا	أَحْيَانًا	دَائِمًا	السُّلُوكُ
			أَشْرَبُ الْحَلِيبَ يَوْمِيًّا؛ لِأَنَّهُ يُحَافِظُ عَلَي صِحَّةِ عِظَامِي وَأَسْنَانِي.
			أَتَنَاوَلُ الْخُضَارَ وَالْفَوَاكِهَ الْعَنِيَّةَ بِالْأليافِ وَالْفَيْتَامِينَاتِ وَالْمَعَادِنِ.
			أَكْثُرُ مِنْ تَنَاوُلِ الْأَطْعِمَةِ الَّتِي تَحْتَوِي عَلَي السُّكَّرِ لِأَنَّهَا لَذِيذَةٌ.
			أَحْرِصُ عَلَي وَجَبَةِ الْإِفْطَارِ يَوْمِيًّا.

المفاهيمُ	التعريفُ
1 المترو	وسيلةُ نقلٍ بريٍّ سريعةٌ وتقلُّ الازدحامَ في شوارعِ بلادي.
2 الطَّائرةُ	وسيلةُ نقلٍ جويٍّ للسَّفرِ.
3 سفينةُ	وسيلةُ نقلٍ بحريٍّ تنقلُ الرُّكَّابَ والبضائعَ.
4 صيدُ السمكِ	مهنةٌ يعتمدُ عليها النَّاسُ في غذائهم ورزقهم.
5 اللِّخُ	(الشِّباكُ) لصيدِ الأسماكِ.
6 الميذارُ	(السَّنارةُ).
7 مدينةُ الذِّيدِ	هي مدينةٌ تابعةٌ لإمارةِ الشَّارقةِ.
8 صناعةُ السفنِ	منَ الصَّناعاتِ التي اشتهرتُ بها بلادنا، وعملَ بها الأجدادُ منذُ القدمِ.
9 الجَلَّافُ	هو صانعُ السفينةِ وهي منَ المهنِ القديمةِ التي مارسها أجدادي.
10 التاجرُ	الشَّخصُ الذي يبيعُ ويشترى.

المفاهيم	التعريف	
11	المحامي	يدافع عن المظلومين ليأخذ كل الناس حقوقهم.
12	الطبيب	هو الذي يعالج الناس من الأمراض ويعطيهم الدواء.
13	الكنوز	هي الأشياء الثمينة والغالية.
14	المؤسس	هو باني دولتنا بآبا زايد - رحمه الله.
15	اليوم الوطني	يوم نحتفل به كل عام في الثاني من ديسمبر.
16	العلم	العلم يتكون من أربعة ألوان (أحمر - أخضر - أبيض - أسود).
17	الصحراء	أرض جافة قليلة المطر شديدة الحرارة صيفا.
18	برج خليفة	أطول أبراج العالم ويوجد في إمارة دبي.
19	مسجد الشيخ زايد	يوجد في إمارة أبوظبي وهو من أكبر المساجد في العالم.
20	عاصمة الثقافة	هي إمارة الشارقة ويقام بها معرض الكتاب كل عام.
21	صلاة التراويح	صلاة يؤديها المسلمون في رمضان بعد صلاة العشاء حيث يصليها الرجال والنساء في المساجد.
22	الهريس	من أشهر أطباق رمضان الذي يصنع من القمح.

المفاهيم	التعريف	
23	الثريد	يصنع من الخبز واللحم.
24	المصلّى	هو المكان الذي يؤدي فيه المسلمون صلاة العيد.
25	العيدية	نقودٌ تقدّم للأطفال يومَ العيد.
26	الولائم	تُدبَح الذبائح ويُعمل الأرزُّ مع اللحم وكثيرٌ من الحلوى المتنوعة والقهوة العربية.
27	الزيّ الوطني	لباسٌ جميلٌ ومُحتشَمٌ، يُمثّل هُويتي الوطنيّة (دولة الإمارات العربيّة المتّحدة).
28	الكندورة	الثوب الأبيض للرجال والأولاد.
29	الغُتره	هي التي توضع على الرأس للرجال.
30	العقال	هو الذي يوضع فوق الغُتره على الرأس.
31	الوقاية	السّيلة، وترتديها النساء والفتيات.
32	وجبات	هي وجبة الفطور والغداء والعشاء.

سلسلة قراءات إثرائية



المجلس
الأعلى
للأمومة
والطفولة

THE SUPREME COUNCIL FOR
Motherhood
& Childhood

الاتحاد النسائي العام
GENERAL WOMEN'S UNION



الاتحاد النسائي العام

المجلس الأعلى للأمومة والطفولة

منطقة المشرف - أبوظبي - الإمارات العربية المتحدة

هاتف: +971 2 616 1111 ، فاكس: +971 2 616 1110

womenunion@gwu.ae

www.wu.gwu.ae



www.facebook.com/
UAEGWU



@UAEGWU



www.youtube.com/
UAEGWU



أنا أصارح أمي وأبي بما يحدث لي.

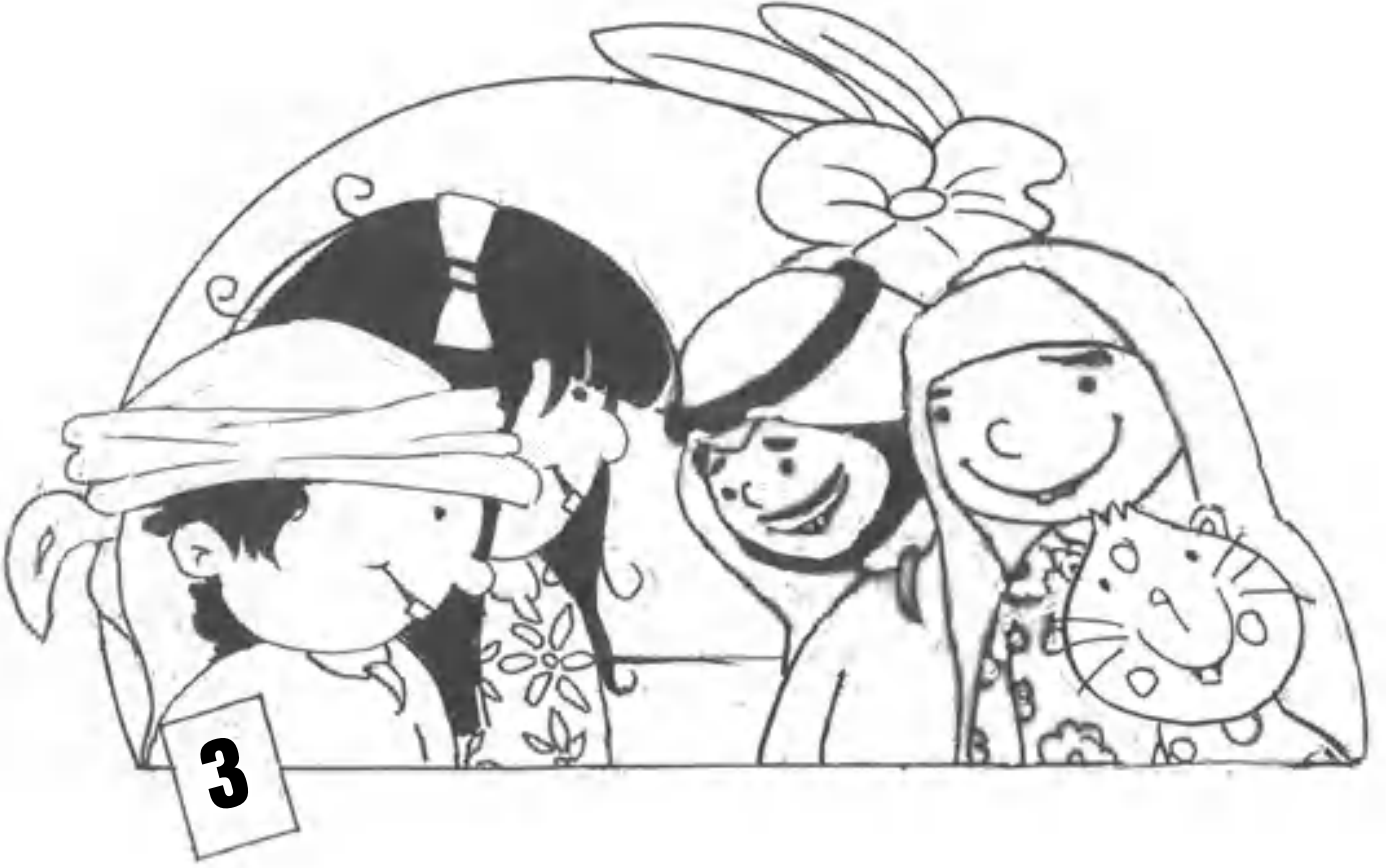



أنا أحب وطني الإمارات
لذلك أحافظ على نفسي.

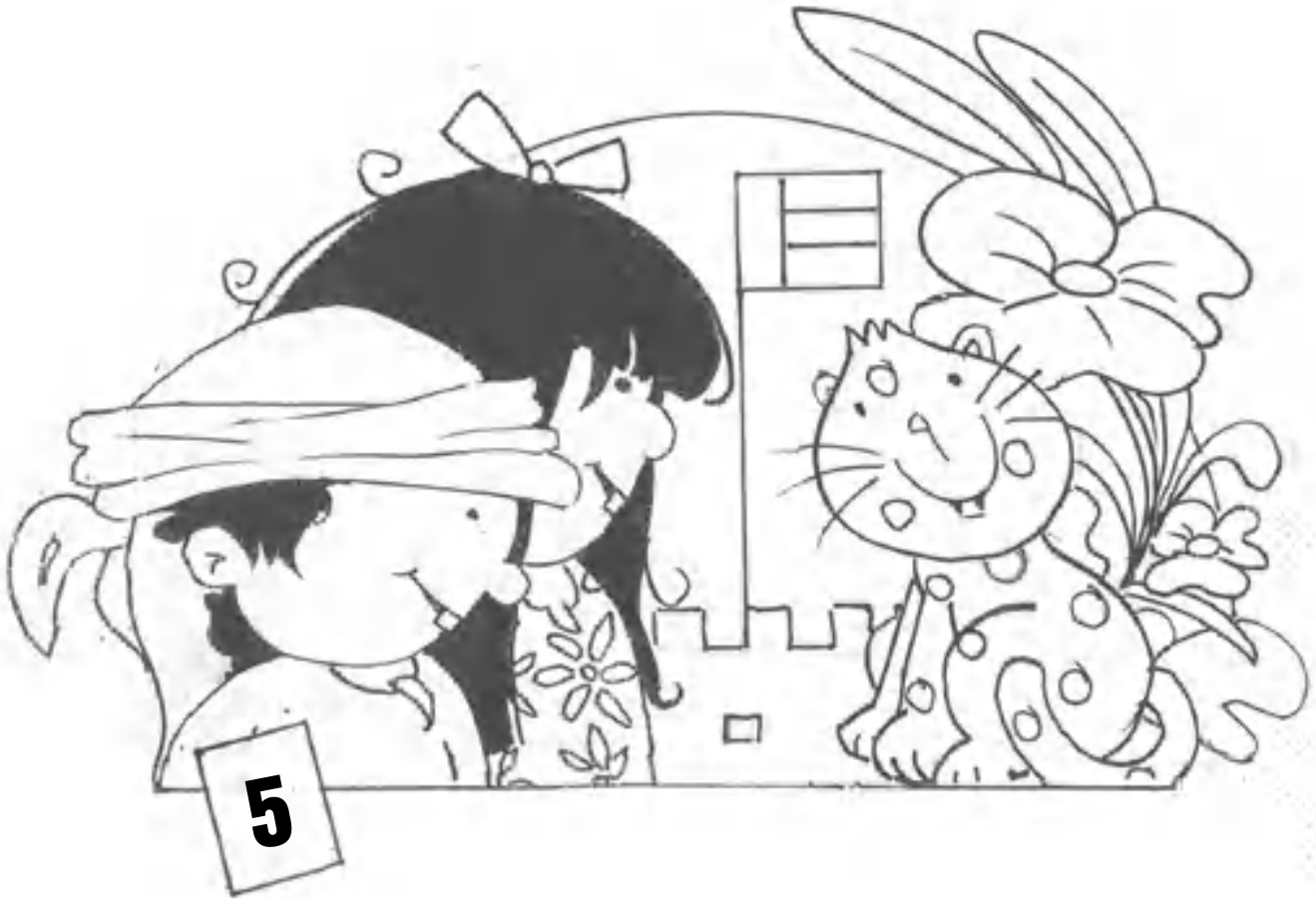



أنا لا أدع أحداً يلمس أعضاء جسدي.

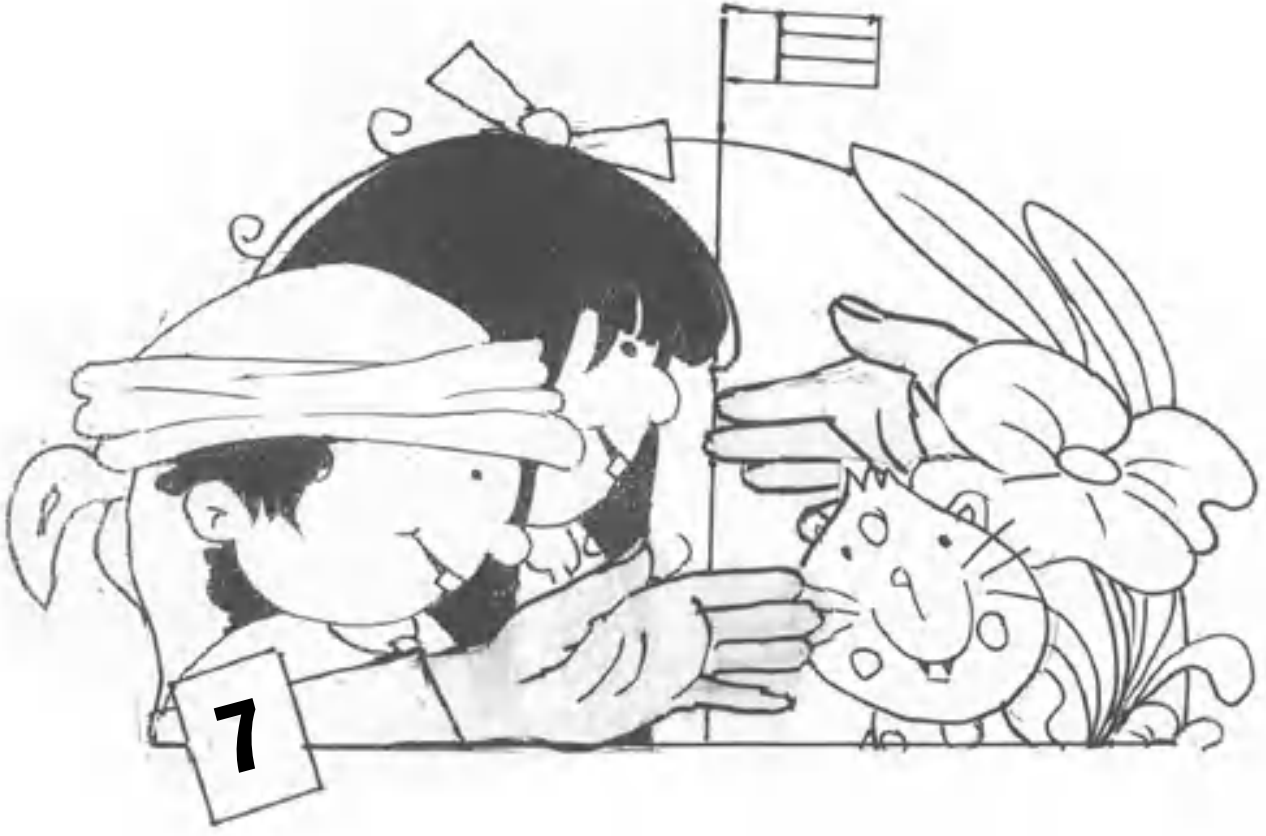



8

أنا لا أذهب مع غريب بمفردي.

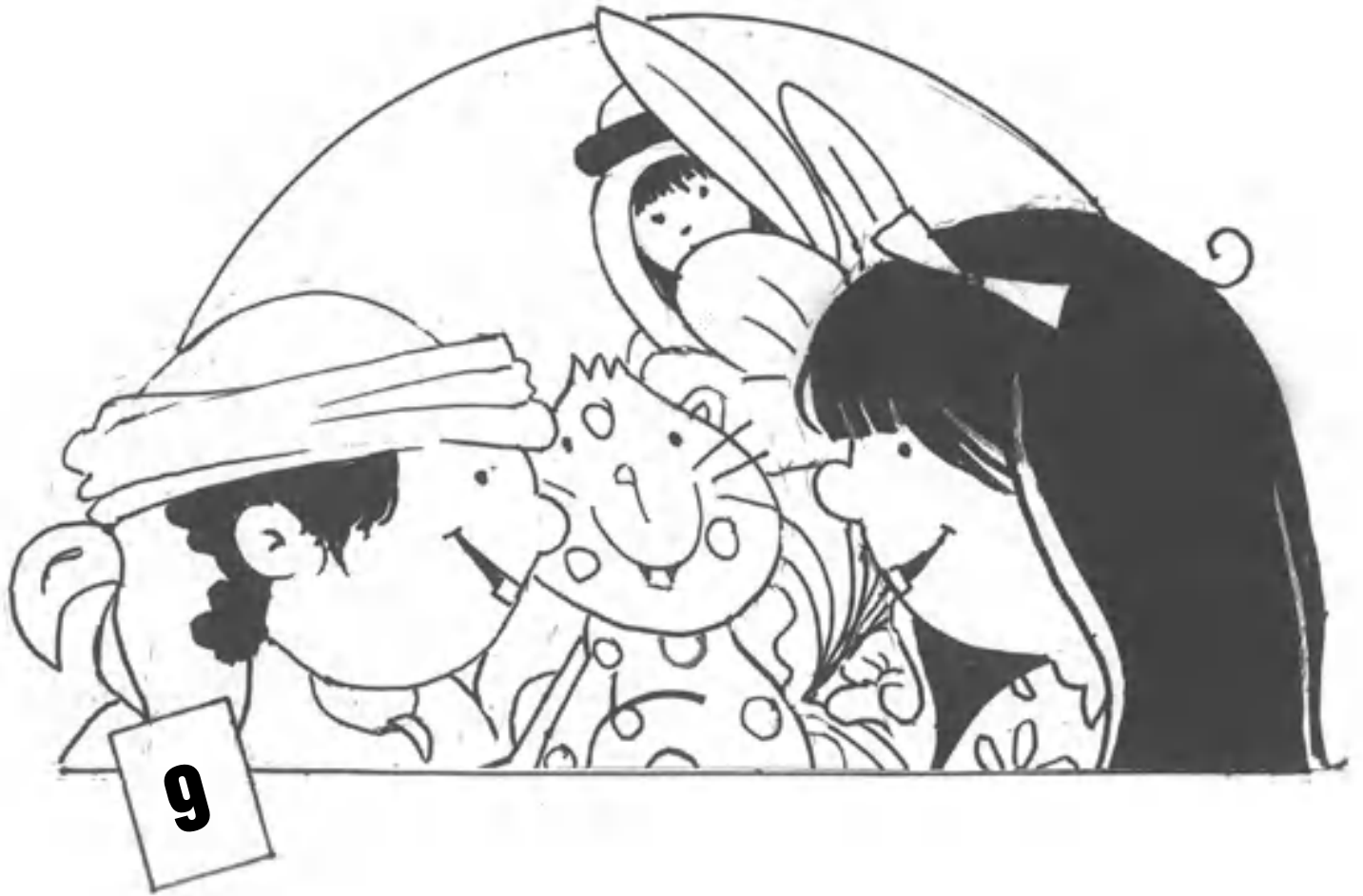



10

أنا لا أسمح لأحد أن يخلع ملابسي.

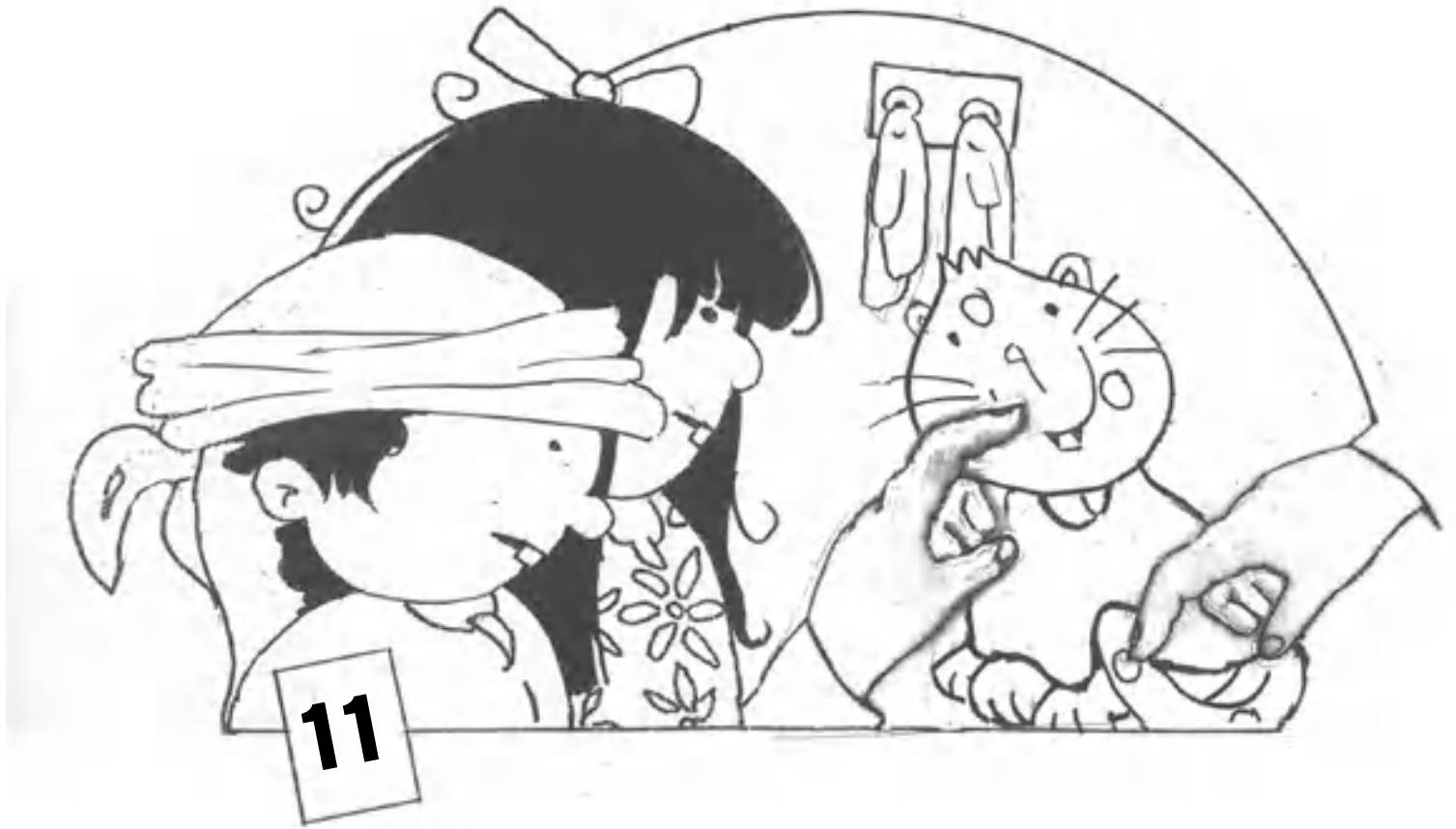



12

أنا لا أسمح لأحد ممن يعمل في بيتنا
أن يقترب مني ويلمس أعضاء جسدي.





أنا استخدم وسائل التقنية بطريقة صحيحة.





16

أنا أستمع لنصح من هو أكبر مني.

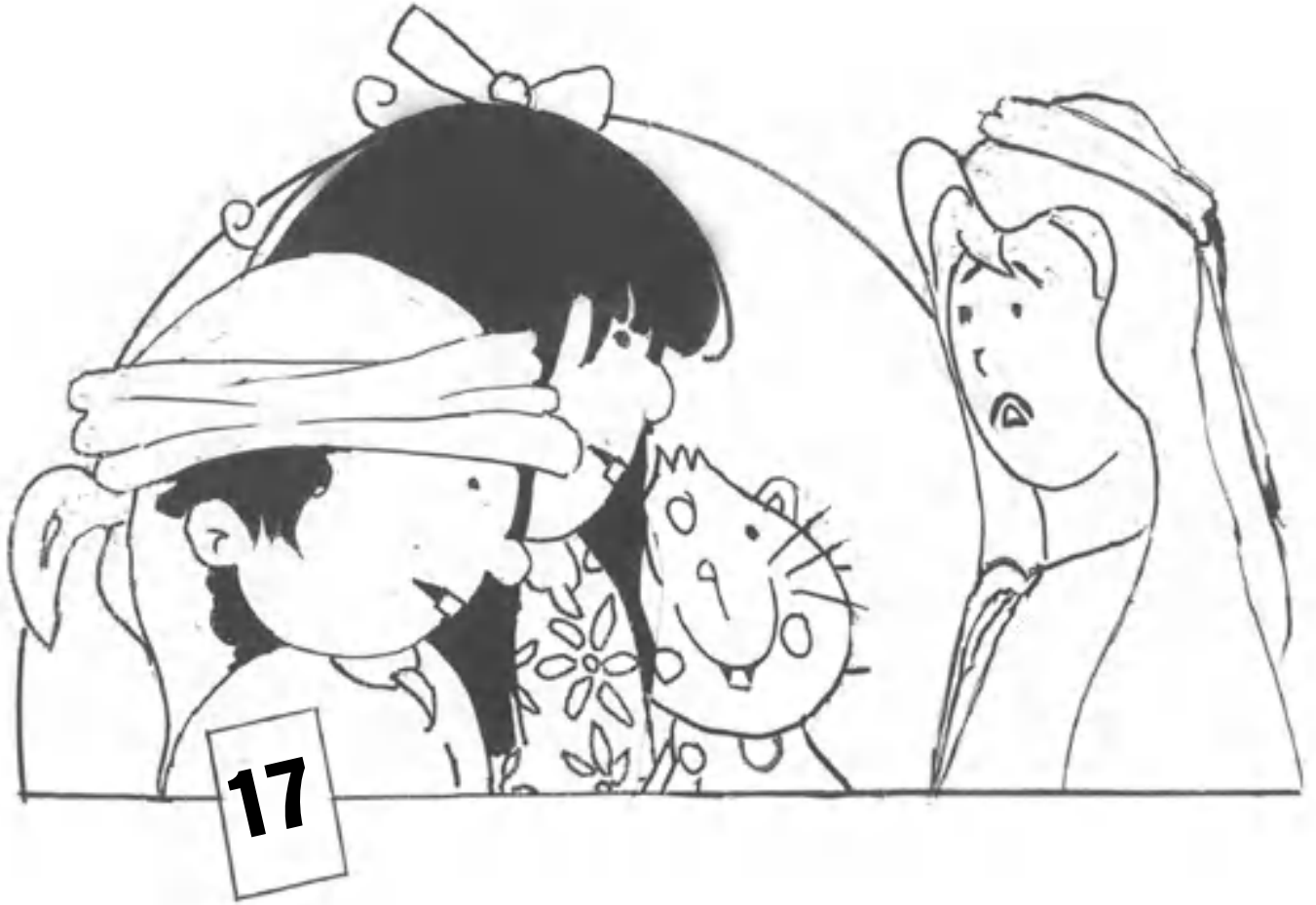



أسرتي حضني الدافيء وملاذي
ومدرستي نور حياتي.





20

أنا أستمتع بصلاتي وقراءتي للقرآن الكريم والكتب المفيدة



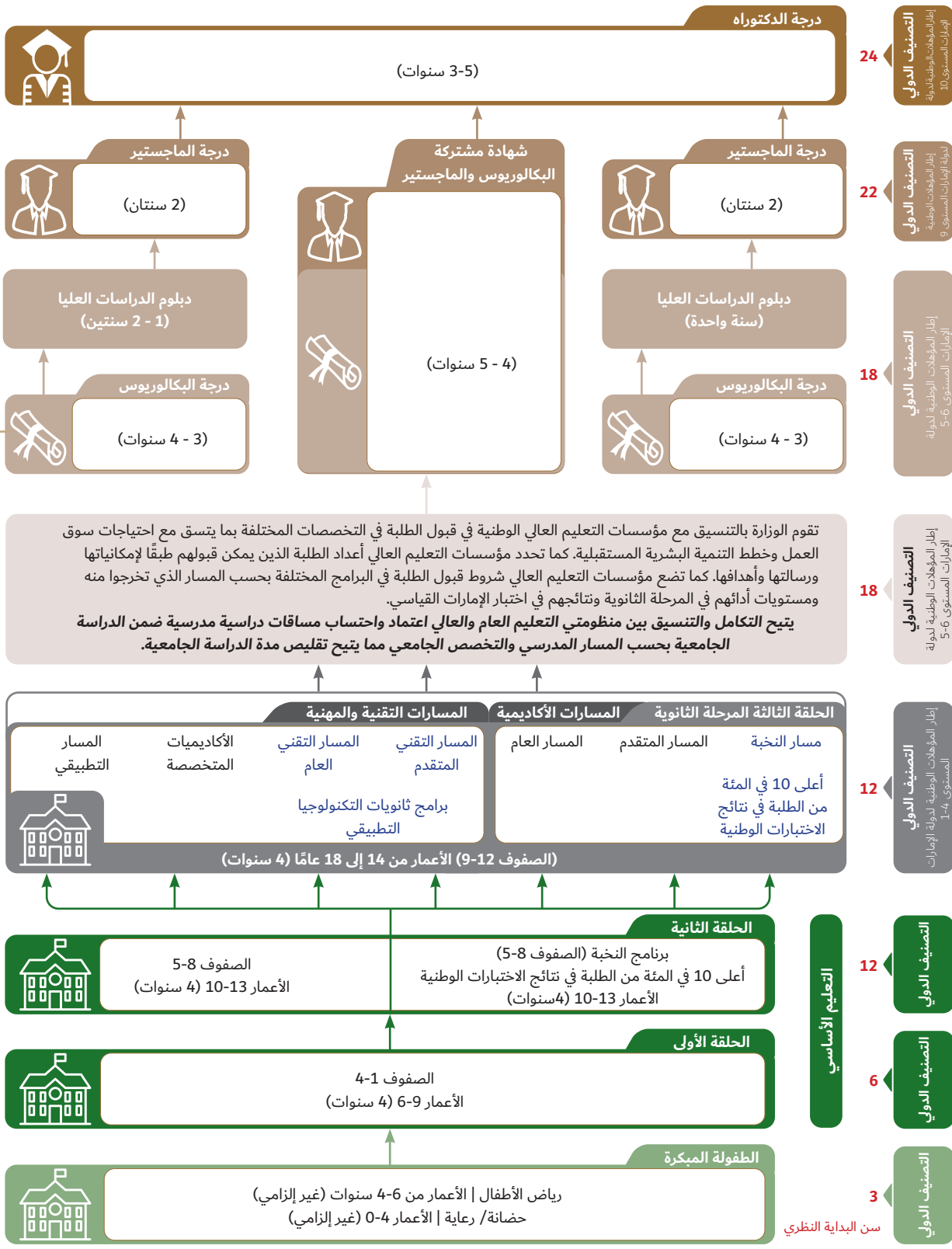

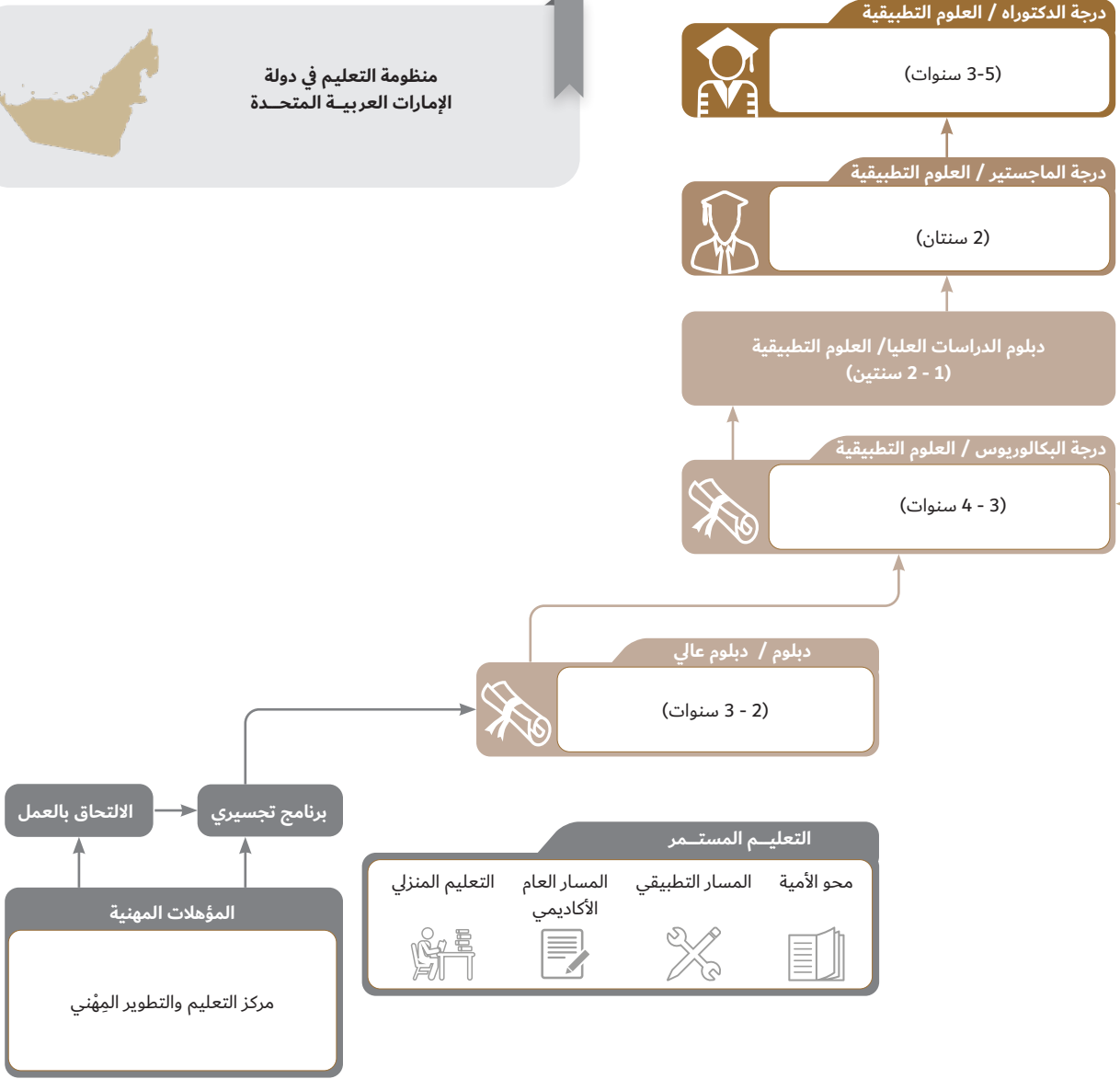
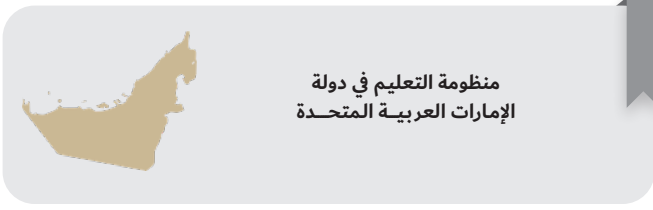

الدليل الإرشادي



مركز اتصال وزارة التربية والتعليم
اقتراح - استفسار - شكوى



80051115



04-2176855



www.moe.gov.ae



ccc.moe@moe.gov.ae